

Piloter et Juger le F3A

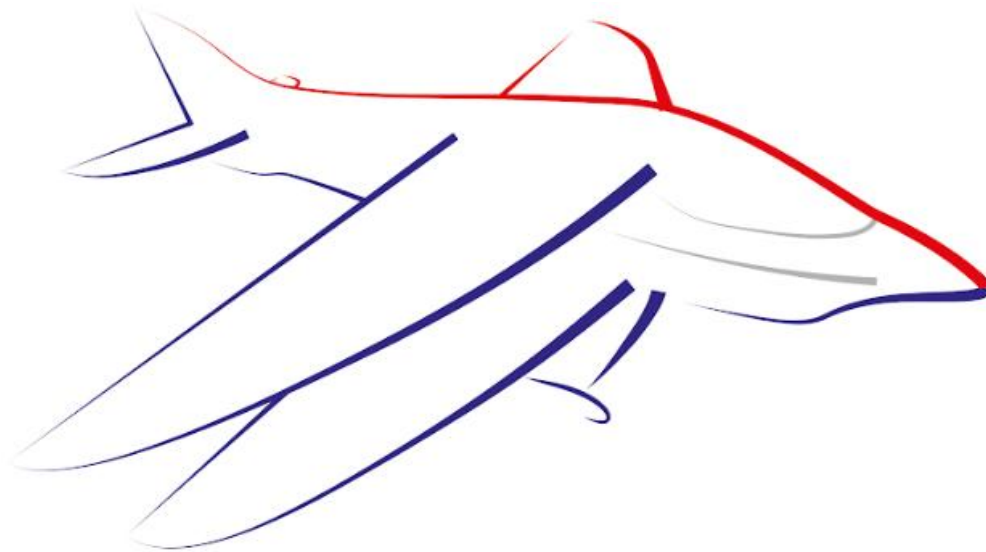

ILLUSTRATIONS SCHEMATIQUES DES MANOEUVRES

PROMOTION

PROGRAMME GT F3A

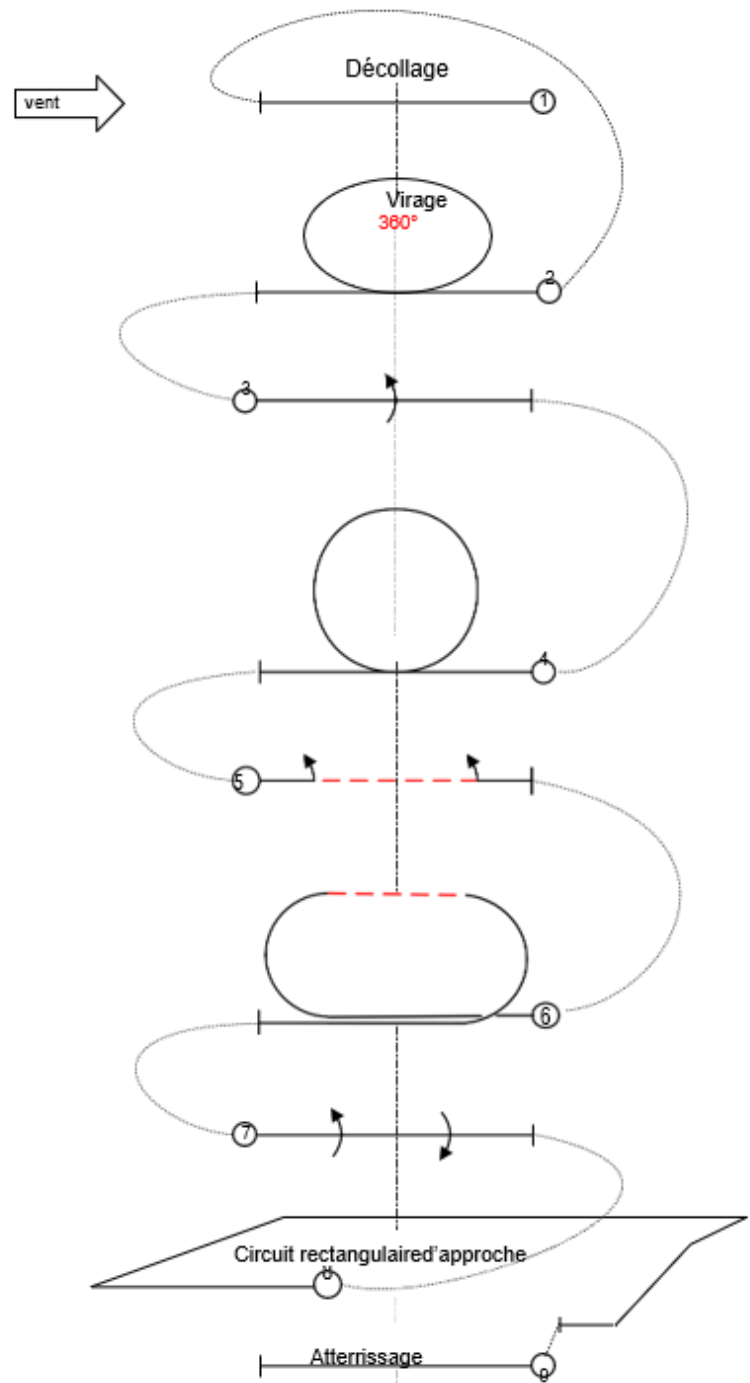

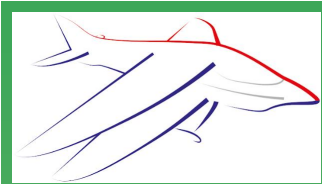

Explications:

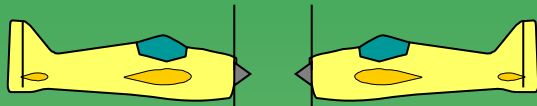

Avion en vol à plat

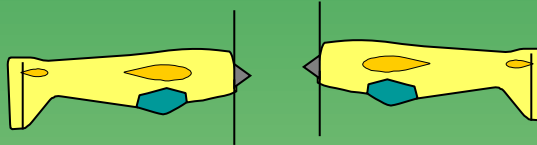

Avion en vol dos

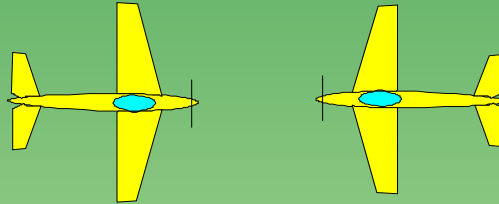

Avion en vol tranche vue de dessus

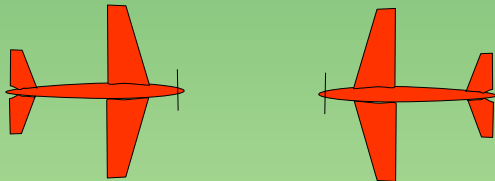

Avion en vol tranche vue de dessous



Partie de tonneau



Demi-tonneau



Tonneau



Vrille positive



Vrille négative



Déclenché positif



Déclenché négatif



Points de référence

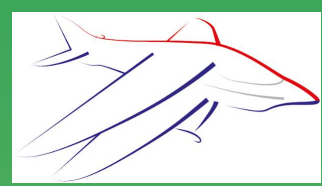

Procédure de Décollage (jugée et notée)

Vent →

Le décollage se fera face au vent dominant.

Il n'est pas demandé que les figures réalisées dans ce programme soient enchainées.

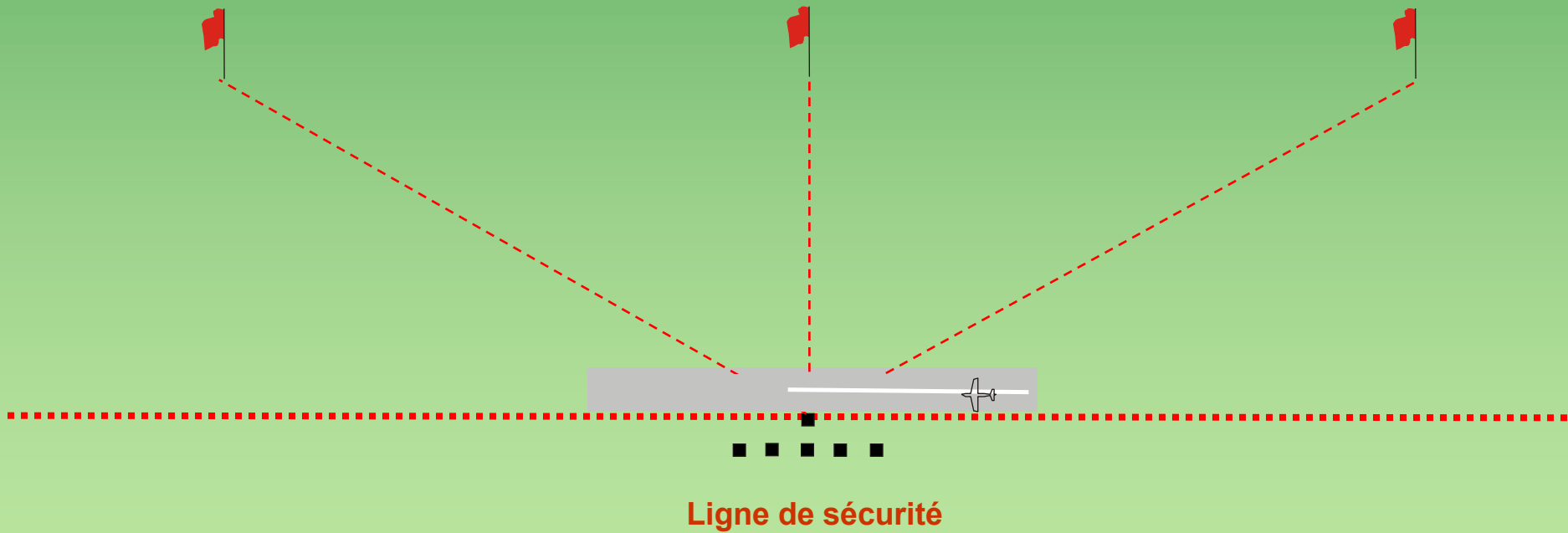

PROMOTION - 01 Séquence de décollage

Vent →

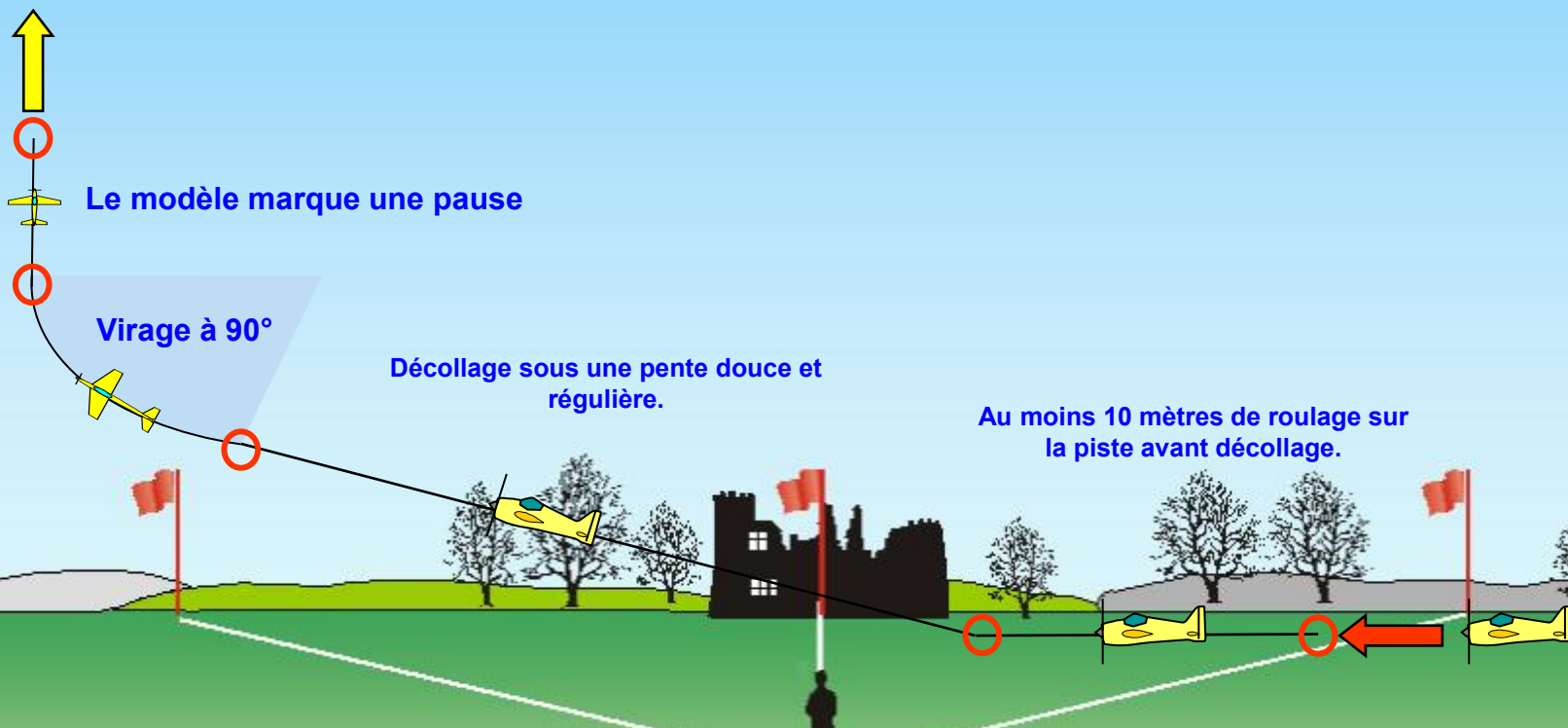

Le modèle est placé dans l'axe de la piste, roule au moins 10 mètres, puis décolle sous une pente douce et régulière. Il effectue un virage de 90° en direction de l'axe d'évolution puis marque une pause.

PROMOTION - 01 Séquence de décollage

Vent →

Le virage après le décollage doit faire 90°.

Le rayon du virage à 90° doit être constant.
L'inclinaison du modèle doit rester constante.

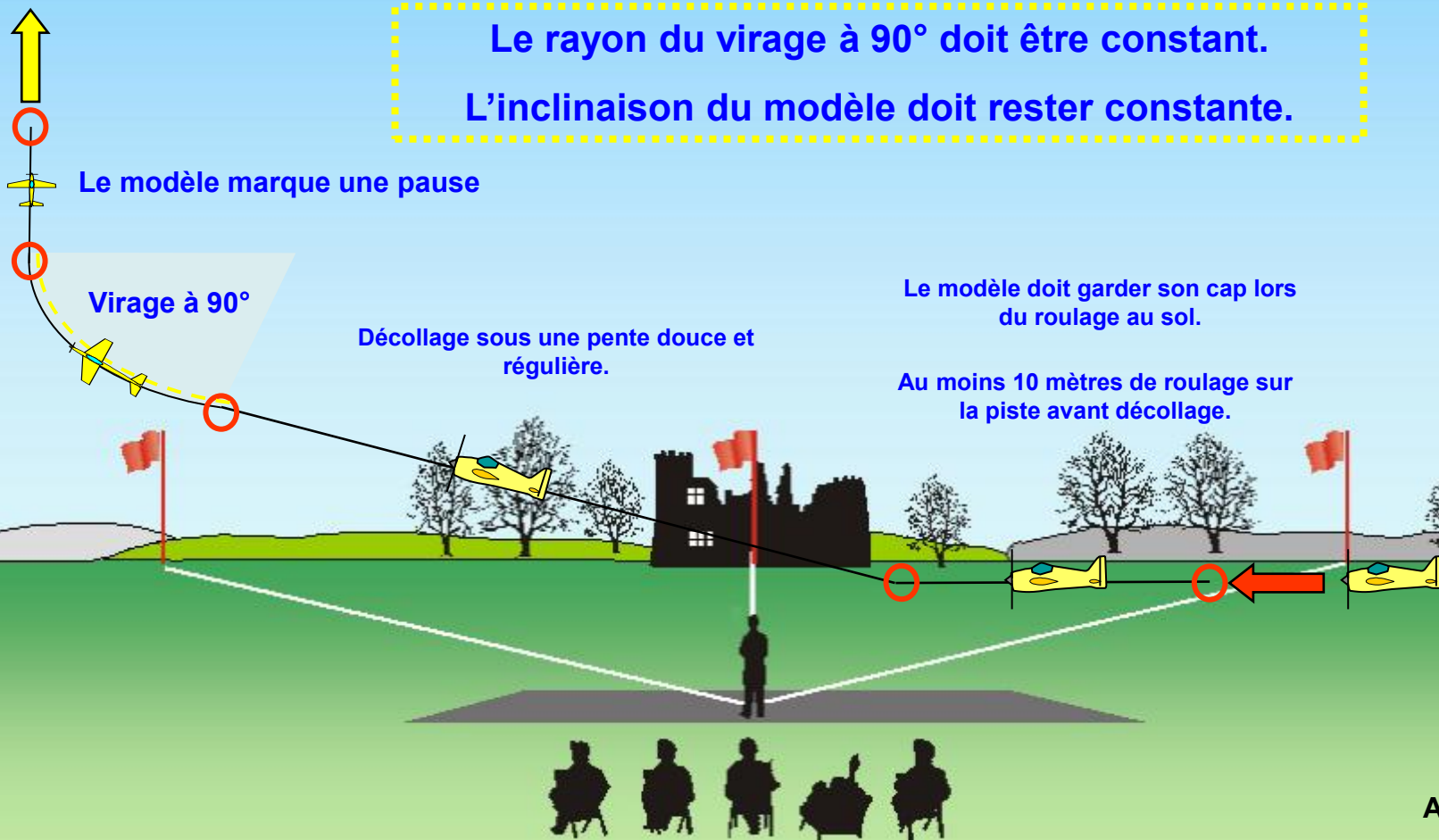

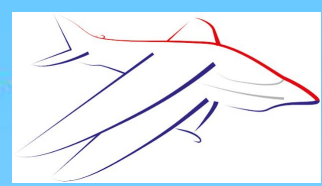

PROMOTION - 02 Virage 360°

Vent →

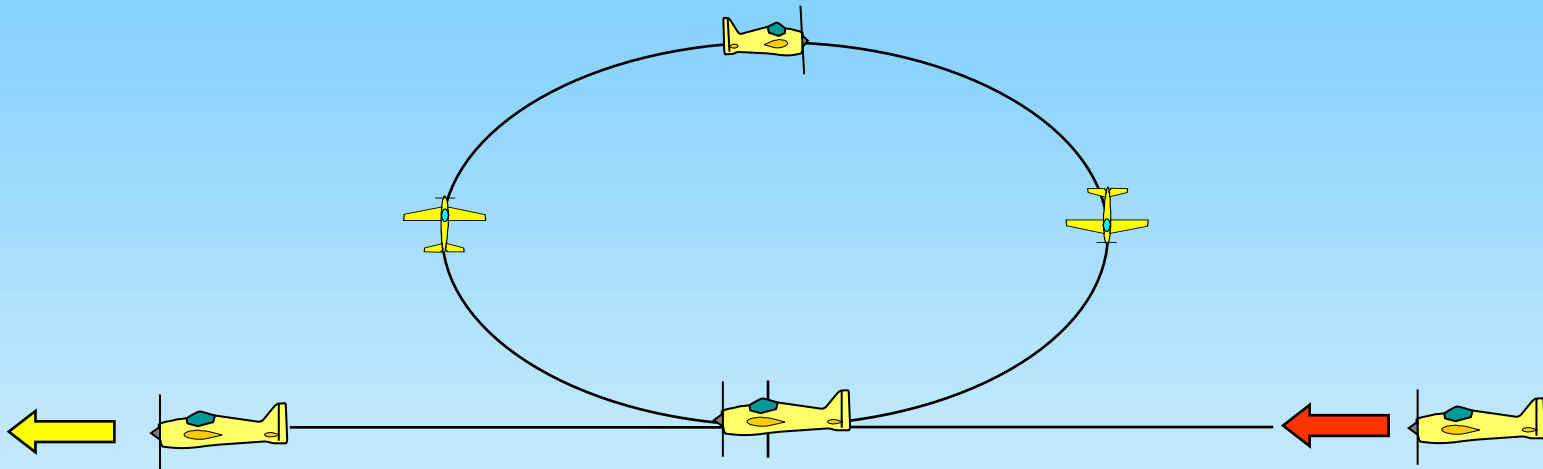

A partir d'un vol normal, au passage devant les juges, le modèle amorce un virage à 360° sous inclinaison constante pour se retrouver en vol horizontal normal, à la même altitude et sur le même cap qu'à l'entrée.





PROMOTION - 02 Virage 360°

Vent →

Le rayon du virage à 360° doit être constant.

L'inclinaison du modèle doit rester constante.

L'altitude doit rester constante.

La hauteur d'entrée est la même que la hauteur de sortie.

La hauteur d'entrée est la même que la hauteur de sortie.

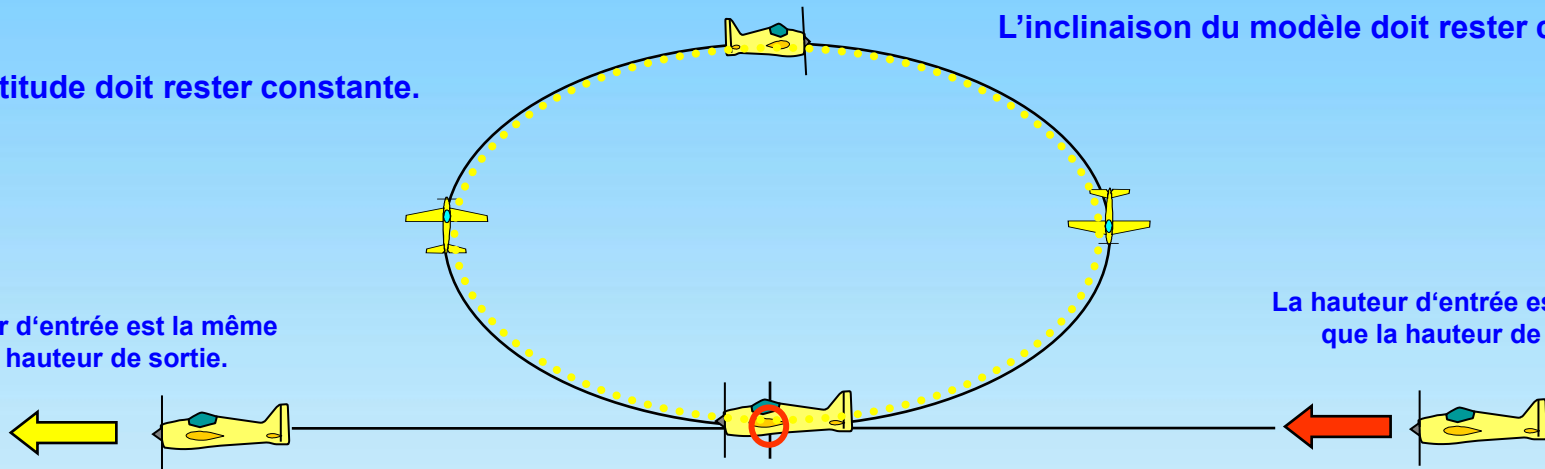

Le virage à 360° doit commencer et se terminer au centre.





PROMOTION - 03 Tonneau

Vent →

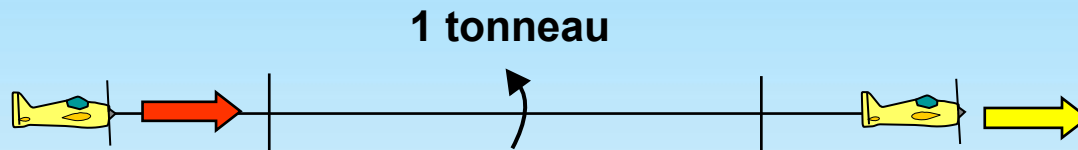

À partir d'un vol normal, le modèle exécute une rotation de 360° autour de son axe de roulis.





PROMOTION - 03 Tonneau

Vent →

Le tonneau doit faire exactement 360°.

Le taux de roulis doit être constant.

Le modèle ne doit pas osciller sur sa trajectoire.

L'altitude du modèle ne doit pas varier au cours de la manœuvre.

Le cap de sortie doit être identique au cap d'entrée.



La hauteur d'entrée et de sortie doit être identique.

La hauteur d'entrée et de sortie doit être identique.

Le tonneau doit être centré.





PROMOTION - 04 Boucle

Vent →

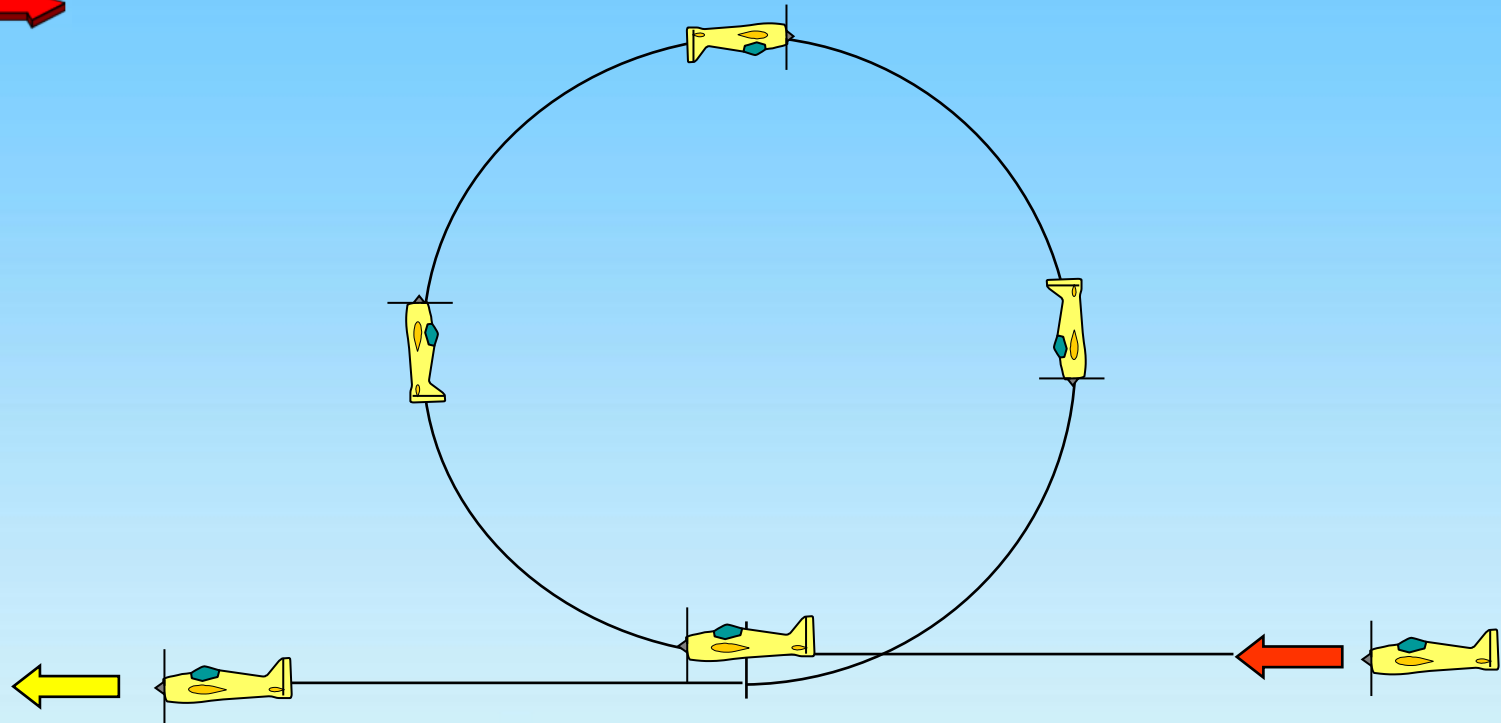

A partir d'un vol normal, le modèle exécute une boucle tirée.



PROMOTION - 04 Boucle



Vent →

Le rayon de la boucle doit être constant.

Le cap doit être conservé pendant toute la durée de la boucle.

La boucle doit rester sur le même plan.

La boucle doit commencer et se terminer au centre.

La hauteur d'entrée et de sortie doit être identique.





PROMOTION - 05 Demi-tonneau, Vol dos, Demi-tonneau

Vent →

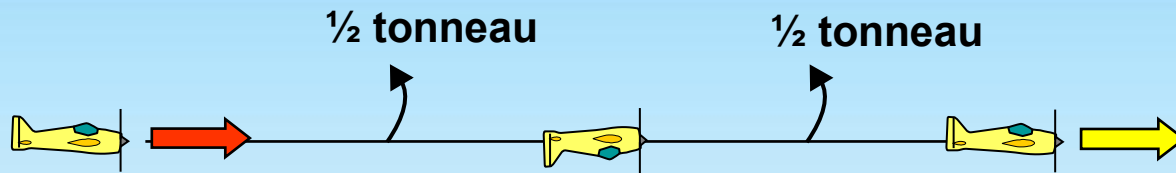

A partir d'un vol normal, le modèle exécute 1/2 tonneau, exécute un vol dos, exécute 1/2 tonneau dans le même sens que le précédent, sortie vol normal.





PROMOTION - 05 Demi-tonneau, Vol dos, Demi-tonneau

Vent 

L'ensemble de la figure ($\frac{1}{2}$ tonneau, vol dos, $\frac{1}{2}$ tonneau) doit être centré et sur une ligne horizontale.

Les demi-tonneaux doivent être placés symétriquement par rapport à l'axe central et faire exactement 180° .

Le taux de roulis des deux $\frac{1}{2}$ tonneaux doit être identique et constant.

Le modèle ne doit pas osciller sur sa trajectoire au cours de la manœuvre.

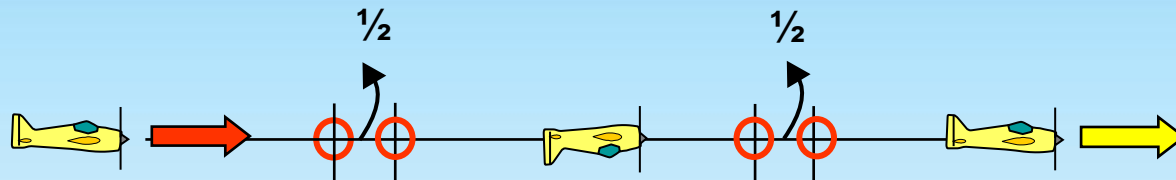

La hauteur d'entrée et de sortie doit être identique.

La hauteur d'entrée et de sortie doit être identique.

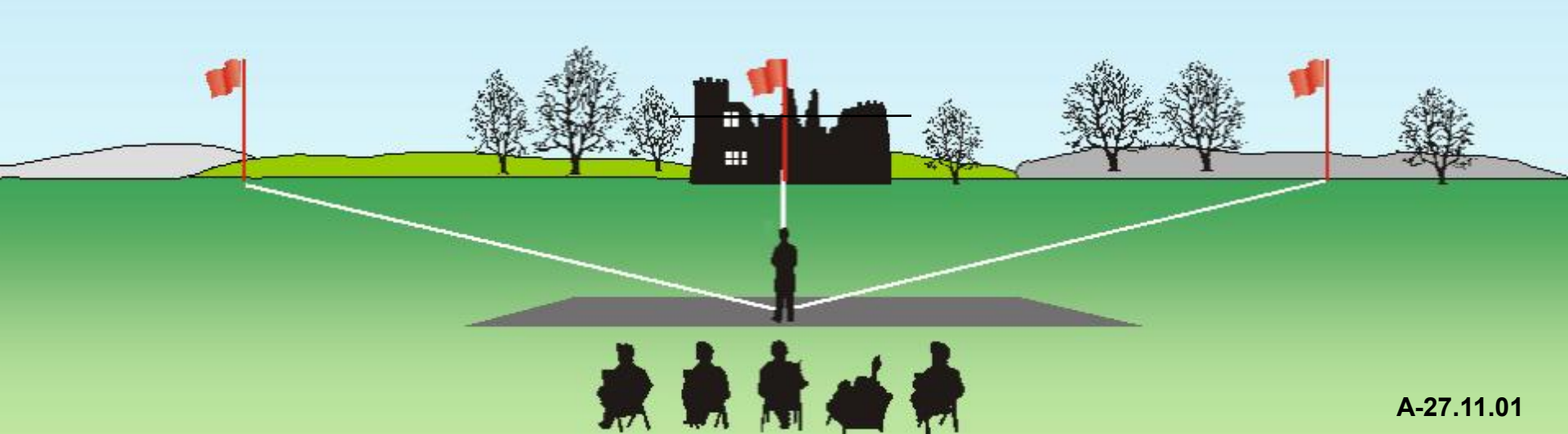

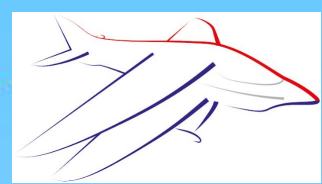

PROMOTION - 06 Demi-Boucle, Vol dos, Demi-Boucle

Vent →

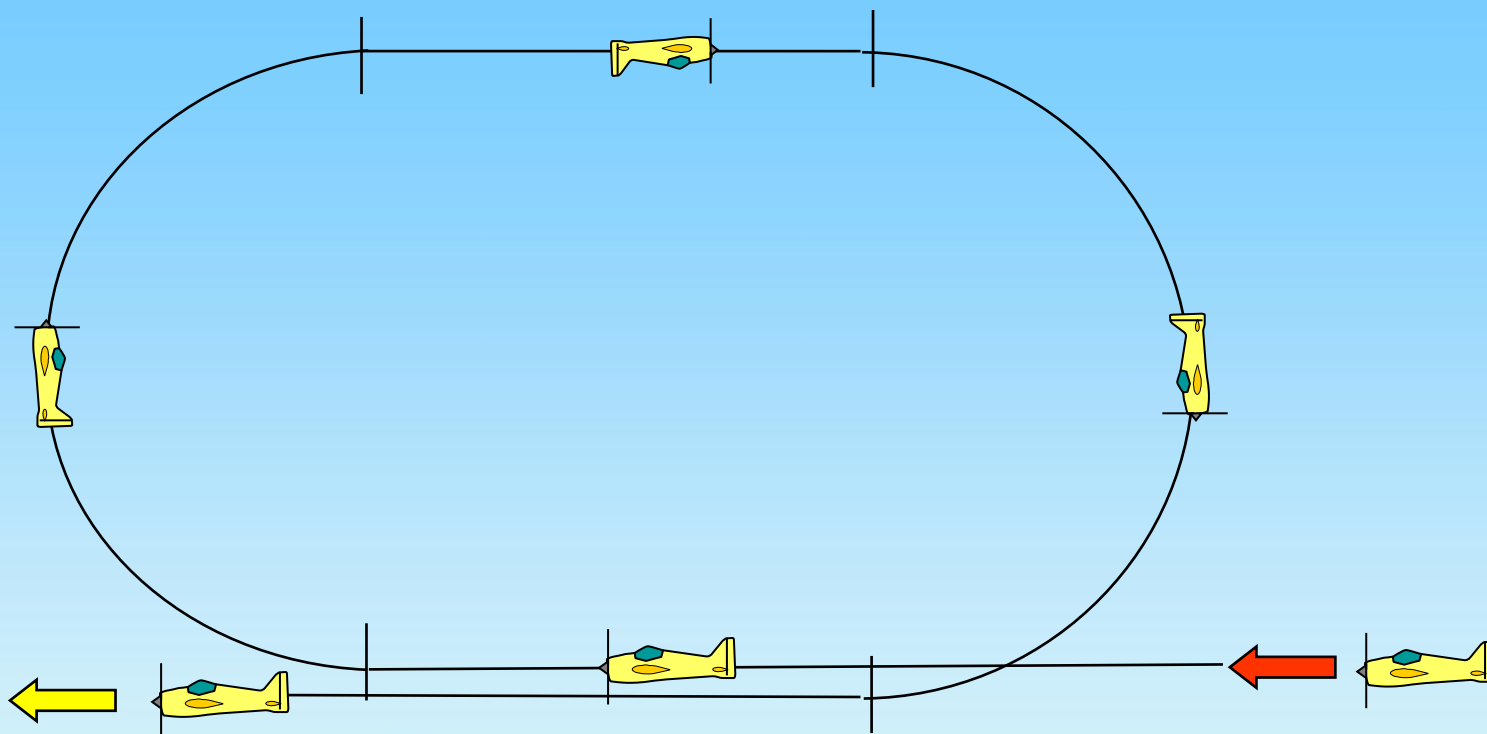

A partir d'un vol normal, le modèle exécute une demi-boucle tirée suivie d'un vol horizontal dos exécute une seconde demi-boucle tirée pour terminer en vol horizontal normal.



PROMOTION - 06 Demi-Boucle, Vol dos, Demi-Boucle

Le vol dos doit être rectiligne et horizontal et de longueur égale en haut et en bas.

Vent →

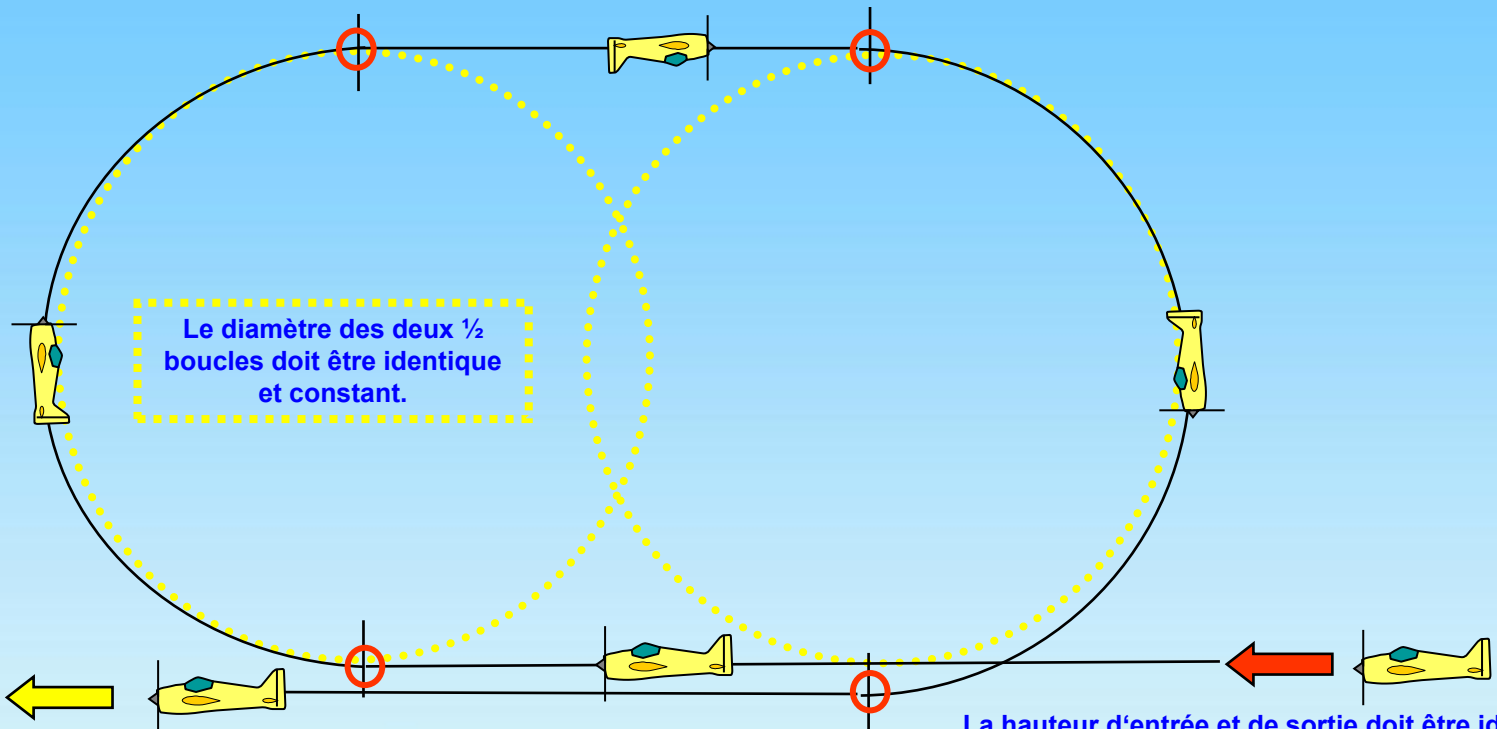

La hauteur d'entrée et de sortie doit être identique.

La hauteur d'entrée et de sortie doit être identique.





PROMOTION – 07 Deux tonneaux en sens opposés.

Vent →

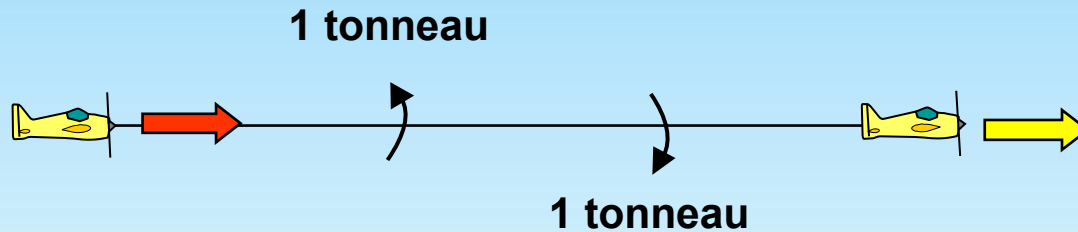

A partir d'un vol normal, le modèle exécute un tonneau de 360° à gauche ou à droite, marque une pause puis exécute un tonneau complet en sens opposé au premier.





PROMOTION – 07 Deux tonneaux en sens opposes.

Les tonneaux doivent faire exactement 360°.

Le taux de roulis doit être constant.

Le modèle ne doit pas osciller sur sa trajectoire.

L'altitude du modèle ne doit pas varier au cours de la manœuvre.

Les tonneaux sont en sens opposé (sinon, la note est alors zéro).

Le cap de sortie est différent du cap d'entrée.

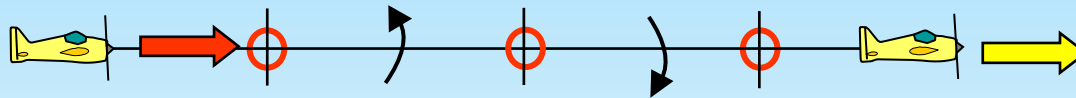

La hauteur d'entrée et de sortie doit être identique.

La hauteur d'entrée et de sortie doit être identique.

L'ensemble des deux tonneaux doit être centré.





PROMOTION - 09 Circuit d'atterrissage

Vent →

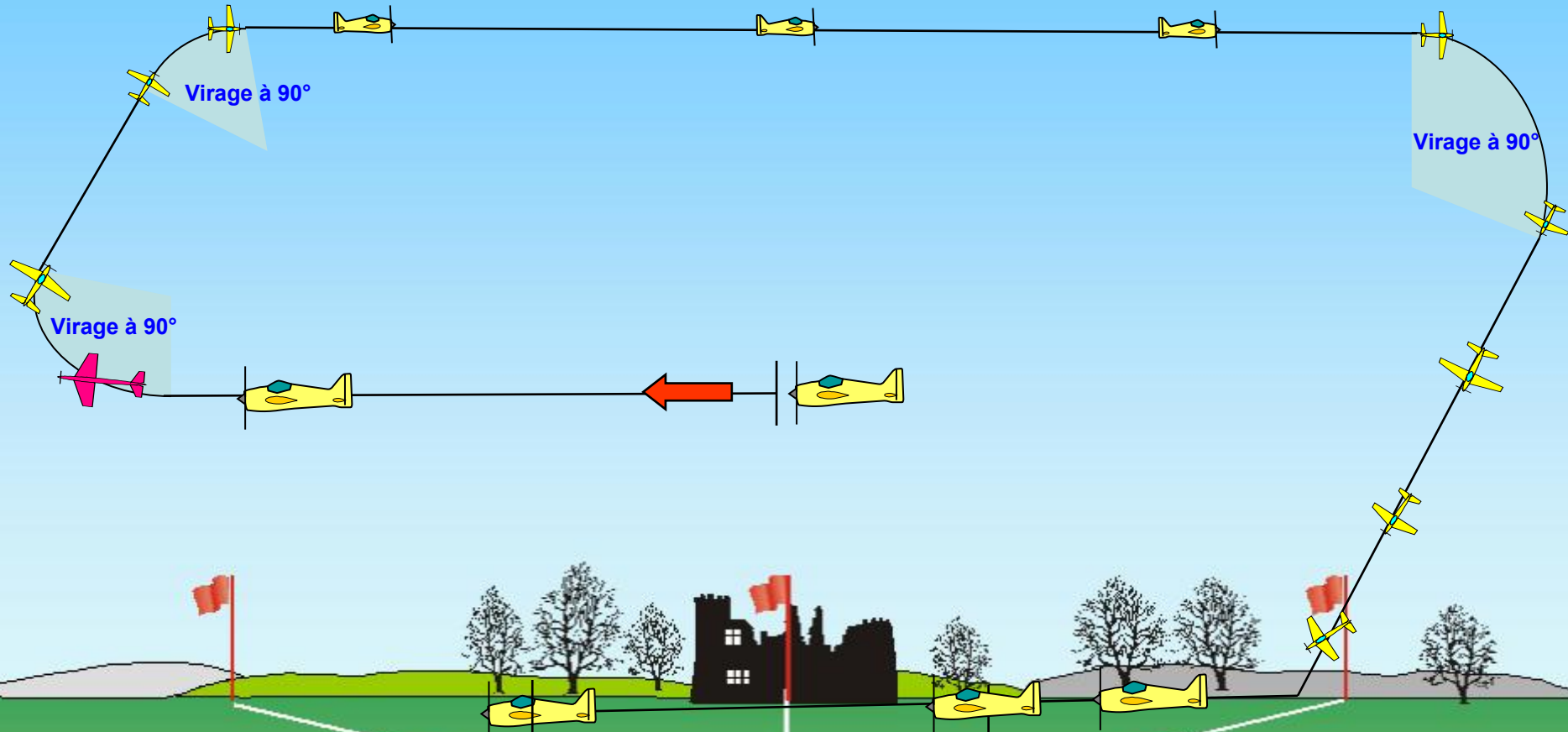

Le modèle commence cette manœuvre par un vol horizontal en ligne droite face au vent parallèlement à la piste et au-dessus de celle-ci, puis il effectue successivement :

- Un premier virage à 90° en direction de la ligne d'évolution.
- - Un deuxième virage de 90° pour un passage « vent arrière » sur la ligne d'évolution.
- - Un troisième virage de 90° pour revenir vers l'axe de piste, marque une pause, et commence sa descente en pente douce.
- - Enfin, en descente, un quatrième virage de 90° pour se retrouver « face au vent » en ligne droite dans l'axe de piste.



PROMOTION - 09 Circuit d'atterrissage

Vent →

La trajectoire du modèle doit être parallèle à l'axe de piste vent arrière et le modèle en vol à plat

Virage à 90°

La trajectoire du modèle doit être perpendiculaire à l'axe de piste et en vol à plat.

Virage à 90°

La trajectoire du modèle doit être perpendiculaire à l'axe de piste et en vol à plat.

Virage à 90°

La trajectoire du modèle doit être parallèle à l'axe de piste et le modèle en vol à plat

La trajectoire doit être rectiligne en approche finale et lors du roulage

Si une roue rentre au cours de l'atterrissage, la note est 0 (zéro).
Si le modèle termine sur le nez avant d'avoir roulé 10 mètres, la note est 0 (zéro)

Le modèle ne doit pas heurter le sol et rebondir.

Si le modèle se pose en dehors de la zone d'atterrissage, ou sort de cette zone avant la fin de l'atterrissage, la note est 0 (zéro).

Le modèle, à l'approche finale de la piste, réduit progressivement son angle de descente, puis, sans changer de cap, se pose sans effectuer de rebonds et roule jusqu'à l'arrêt complet.

L'atterrissage est terminé lorsque le modèle a soit roulé 10 mètres soit s'est arrêté après avoir roulé moins de 10 mètres.

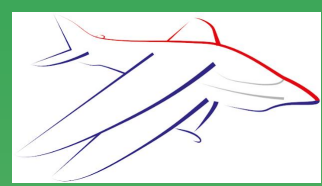

Procédure d'Aterrissage (jugée et notée)

Vent 

L'atterrissage se fera face au vent dominant.

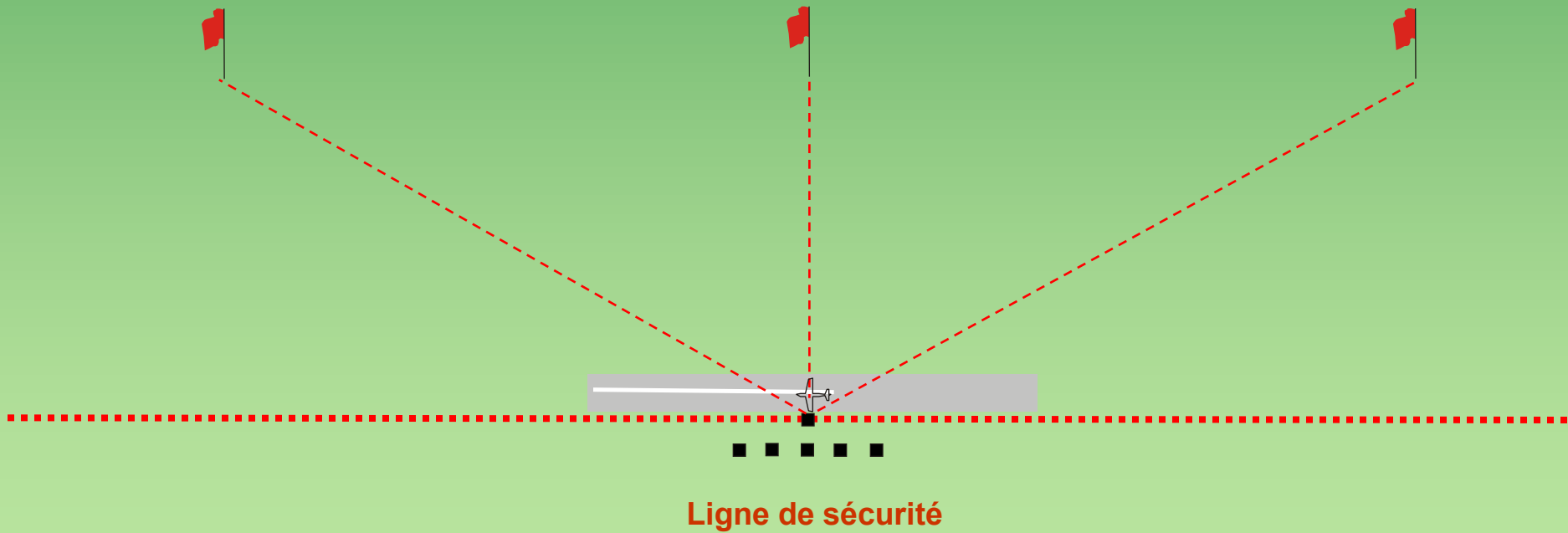

Oublie QUI vole !

(ami, rival, pilote de ton pays, pilote d'une autre nationalité)

Oublie CE QUI vole !

(2-temps, 4-temps, électrique)

REGARDE SEULEMENT LES LIGNES DESSINEES DANS LE CIEL !

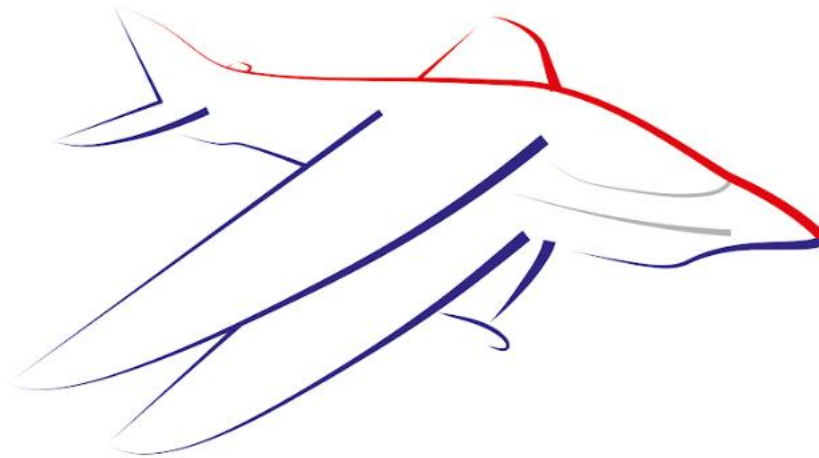

MERCI !