

Piloter et Juger le F3A

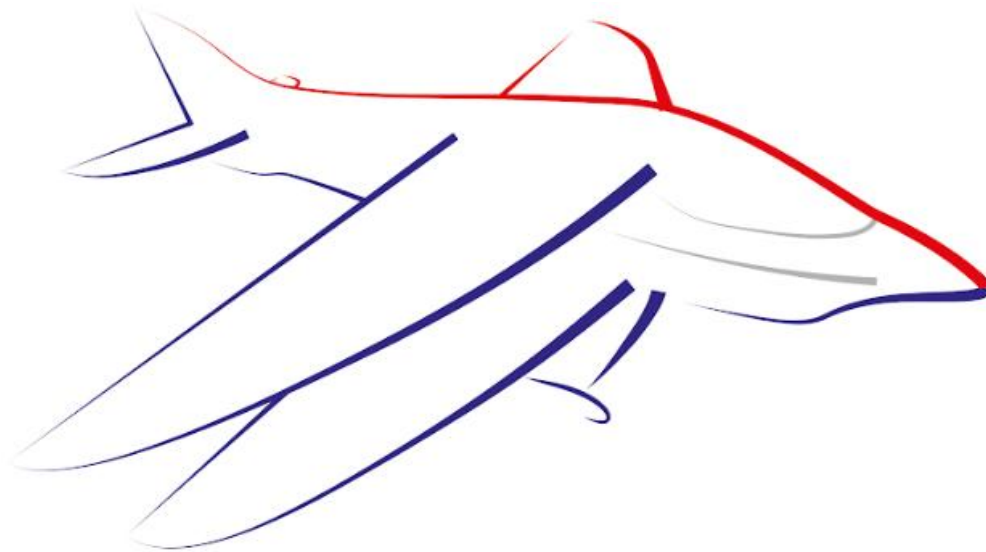

ILLUSTRATIONS SCHEMATIQUES DES MANOEUVRES

NATIONALE A

PROGRAMME GT F3A

Aresti Programme Nationale A – 2025

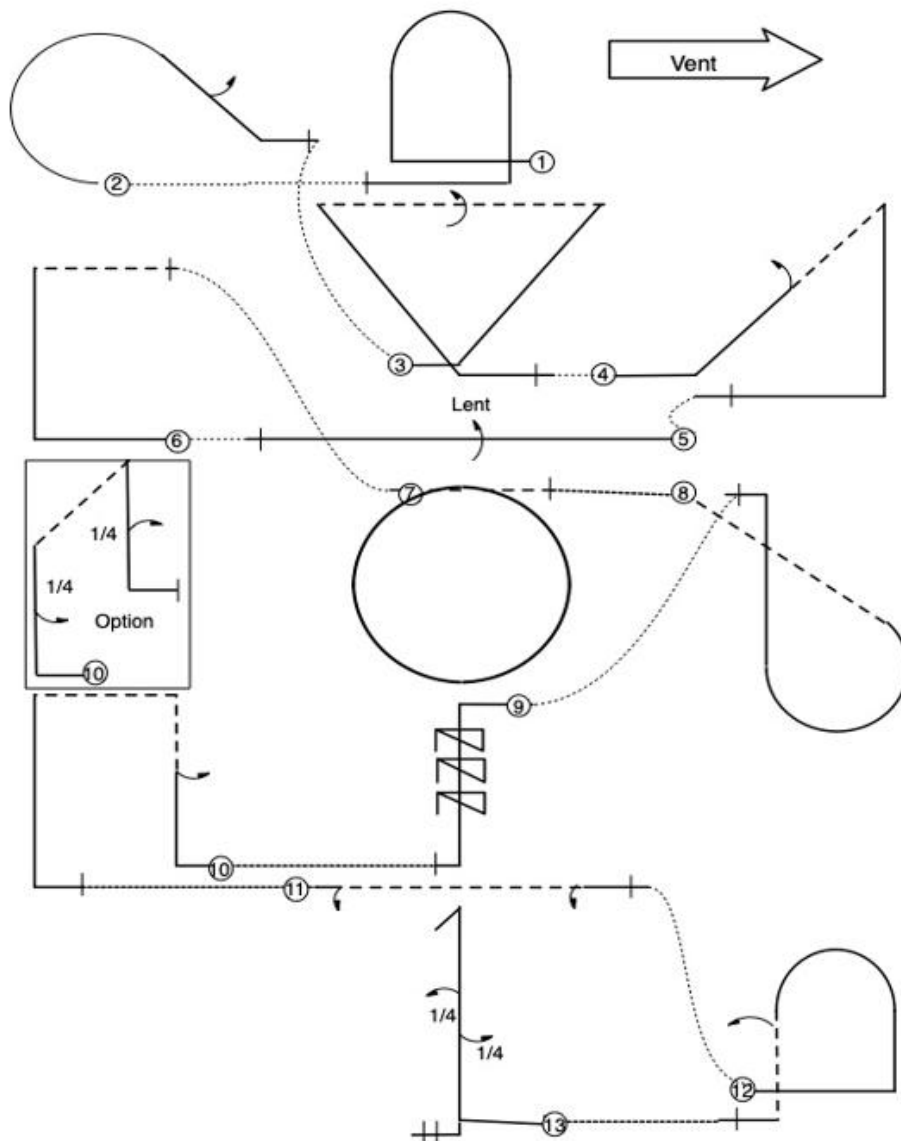
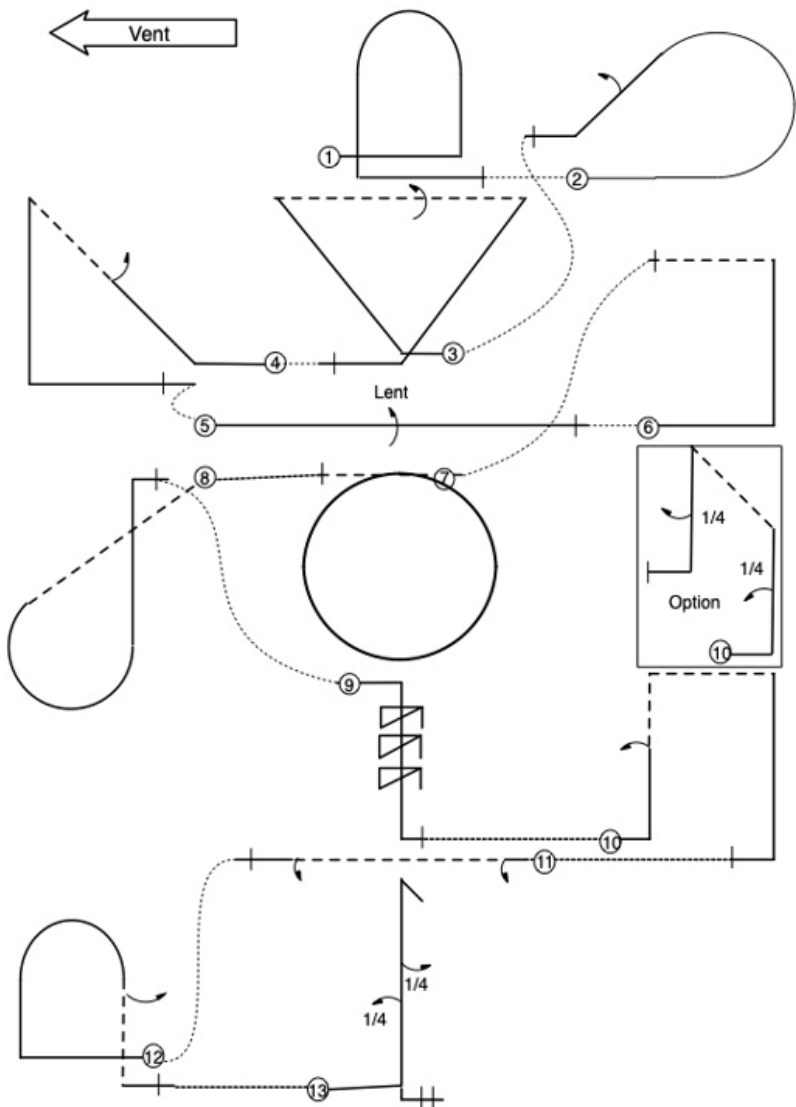

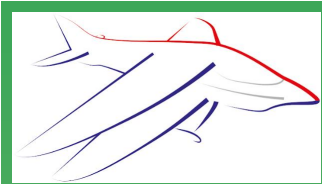

Explications:

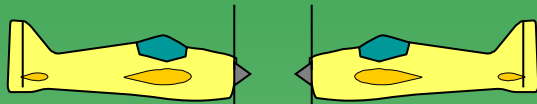

Avion en vol à plat

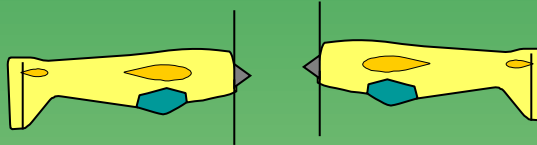

Avion en vol dos

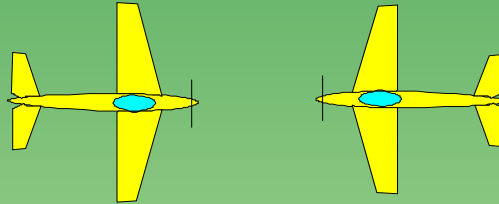

Avion en vol tranche vue de dessus

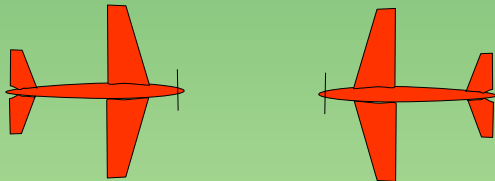

Avion en vol tranche vue de dessous



Partie de tonneau



Demi-tonneau



Tonneau



Vrille positive



Vrille négative



Déclenché positif



Déclenché négatif



Points de référence

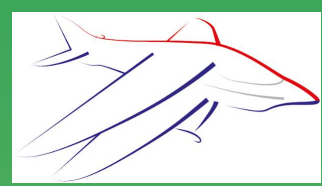

Procédure de Décollage (pas jugée, pas notée)

 Vent

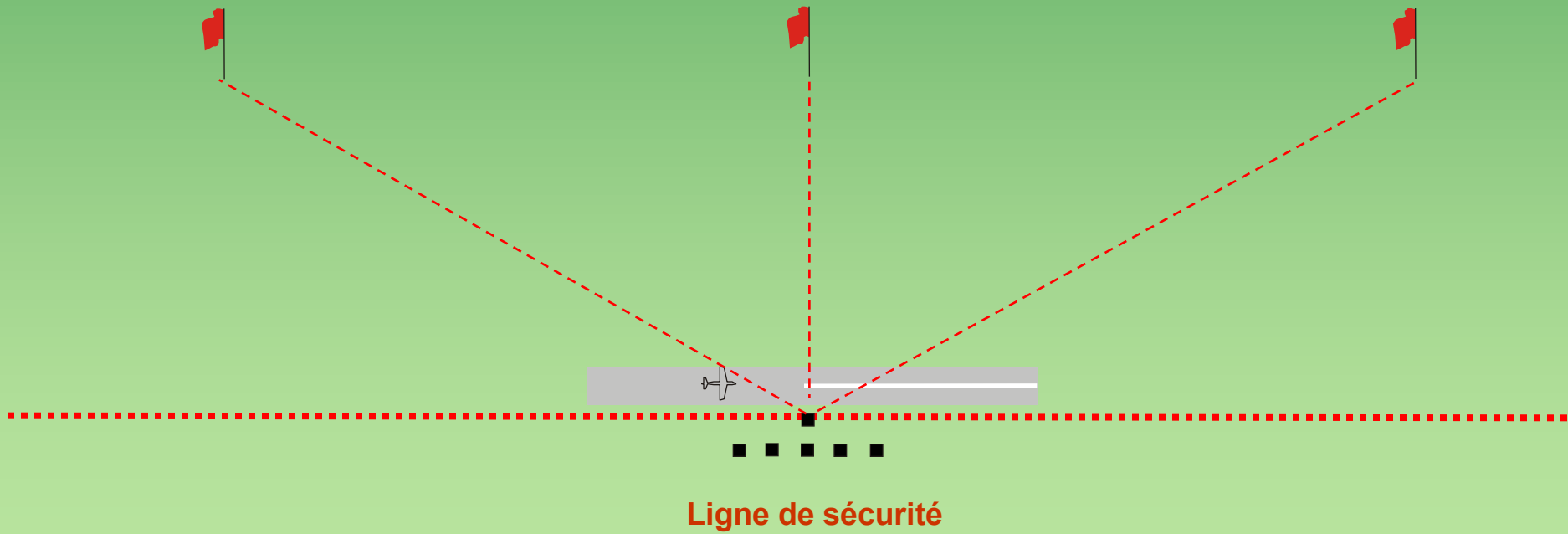

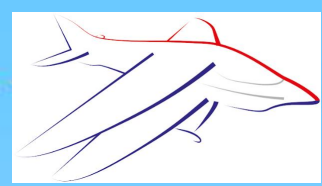

NAT A - 01 Humpty Bump +++

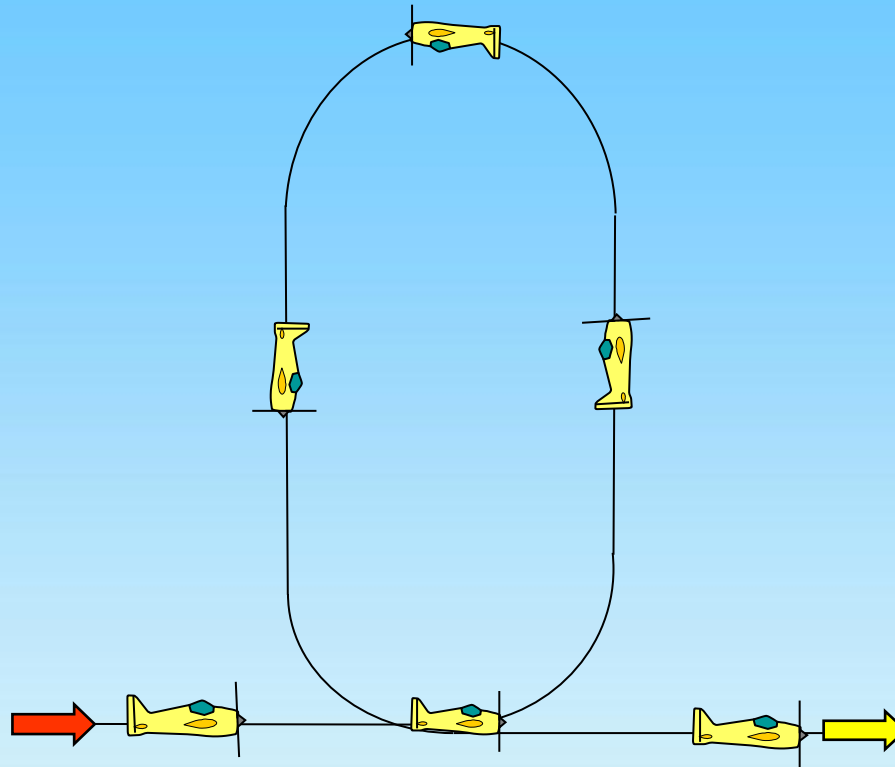

A partir d'un vol normal, à partir du centre, le modèle exécute $\frac{1}{4}$ de boucle tirée pour prendre une trajectoire verticale ascendante, exécute $\frac{1}{2}$ boucle tirée pour prendre une trajectoire verticale descendante, exécute $\frac{1}{4}$ de boucle tirée, sortie en vol normal.



NAT A - 01 Humpty Bump +++

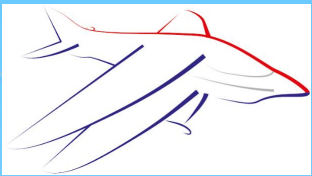

Tous les rayons
sont égaux.

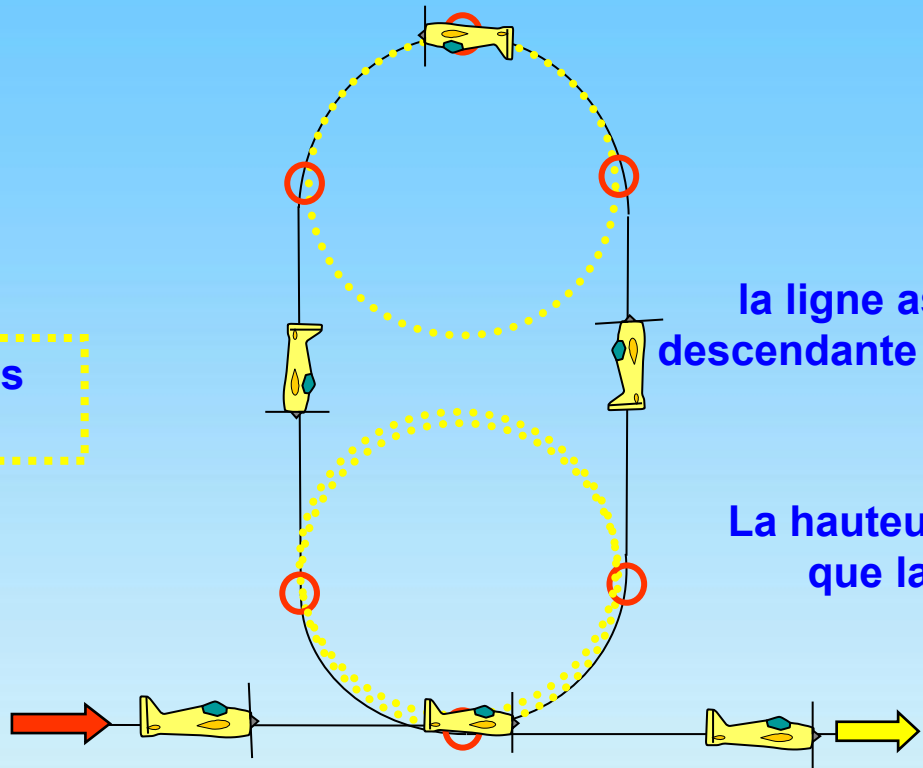

la ligne ascendante et la ligne descendante sont de même longueur.

La hauteur d'entrée est la même que la hauteur de sortie.



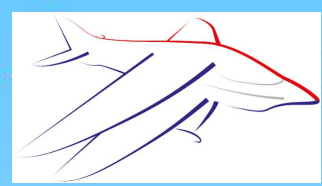

NAT A - 02 Demi-Huit Cubain

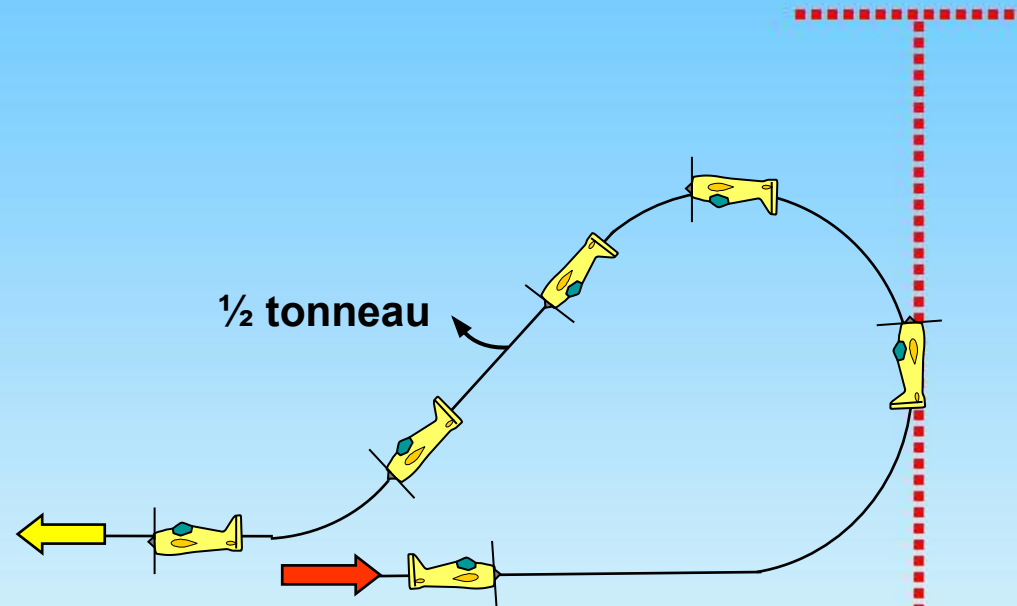

A partir d'un vol normal, le modèle exécute $\frac{5}{8}$ de boucle tirée pour prendre une trajectoire descendante à 45° , exécute $\frac{1}{2}$ tonneau, exécute $\frac{1}{8}$ de boucle tirée, sortie en vol normal.



NAT A - 02 Demi-Huit Cubain

La hauteur d'entrée n'est pas nécessairement la même que la hauteur de sortie.

Tous les rayons sont égaux.

1/2 tonneau au milieu de la ligne droite en descente à 45°.

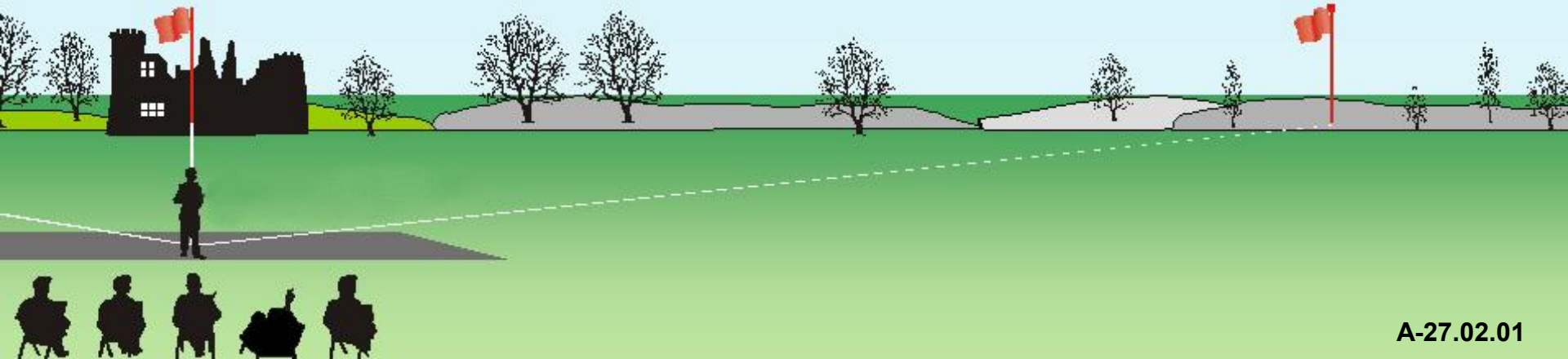
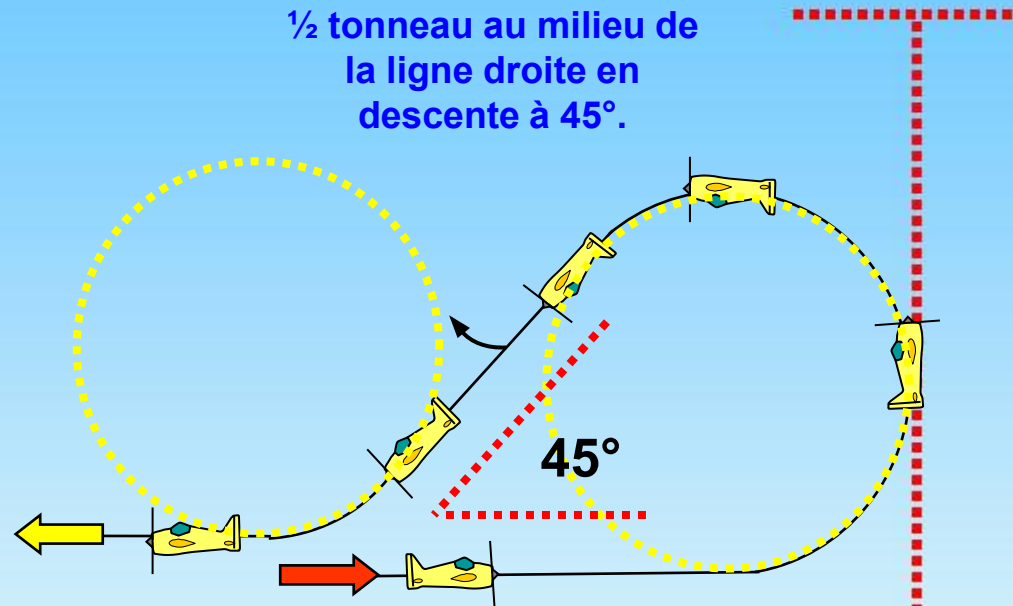



NAT A - 03 Triangle pointe en bas avec tonneau

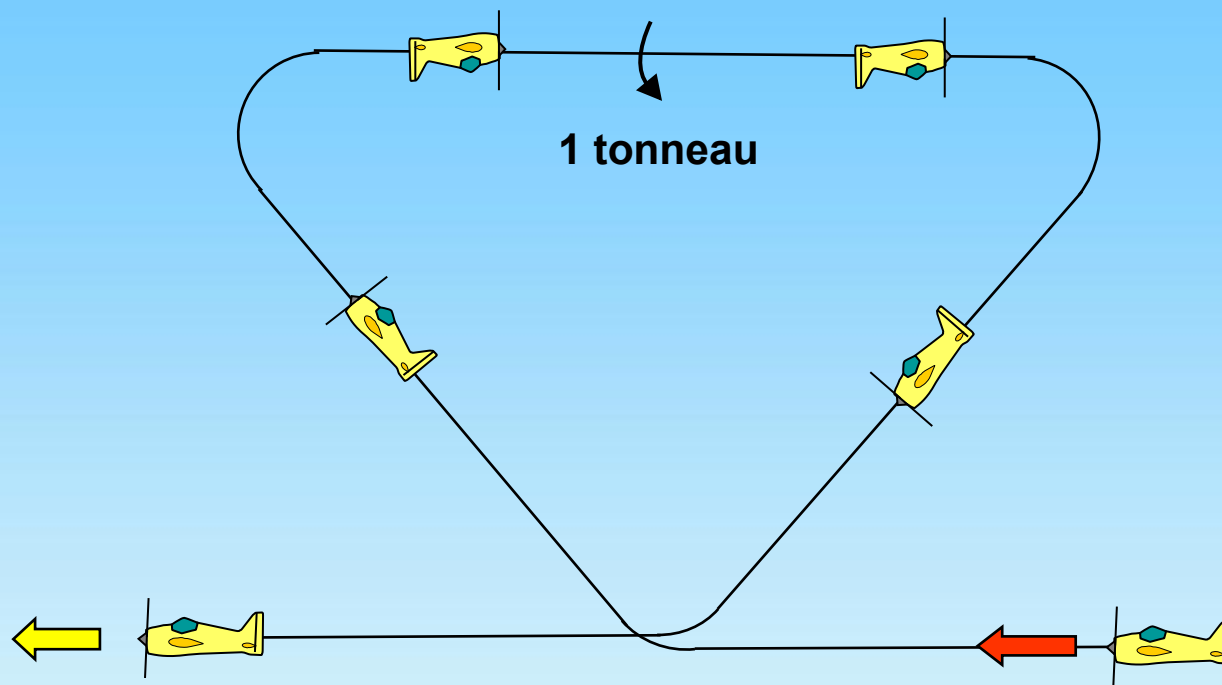

A partir d'un vol normal, le modèle exécute $\frac{1}{8}$ de boucle tirée pour prendre une trajectoire ascendante à 45° , exécute $\frac{3}{8}$ de boucle tirée pour prendre une trajectoire horizontale en vol dos, exécute un tonneau complet, exécute $\frac{3}{8}$ de boucle tirée pour prendre une trajectoire descendante à 45° exécute $\frac{1}{8}$ de boucle tirée, sortie en vol normal.

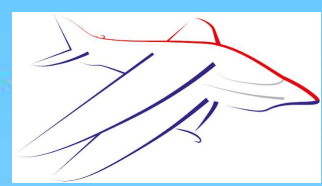

NAT A - 03 Triangle pointe en bas avec tonneau

Le tonneau doit être centré sur la ligne.

Tous les rayons
sont égaux.

La hauteur d'entrée est
la même que la hauteur
de sortie.

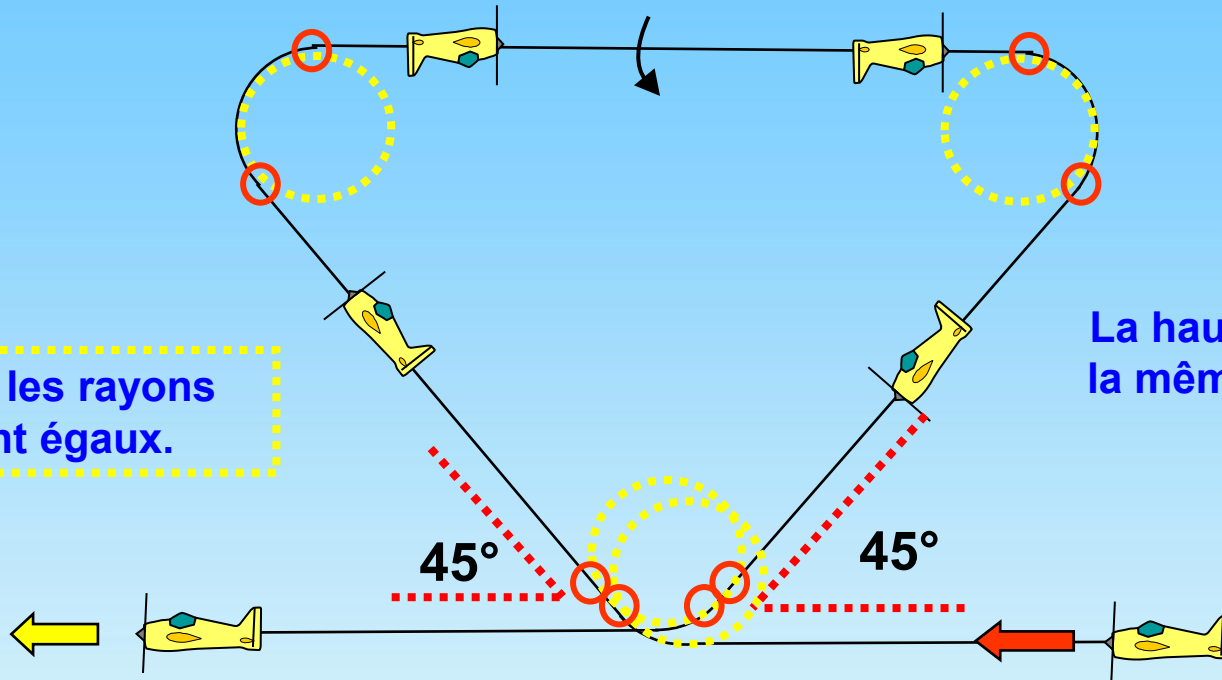

NAT A - 04 Aileron de requin inversé avec 1/2 tonneau

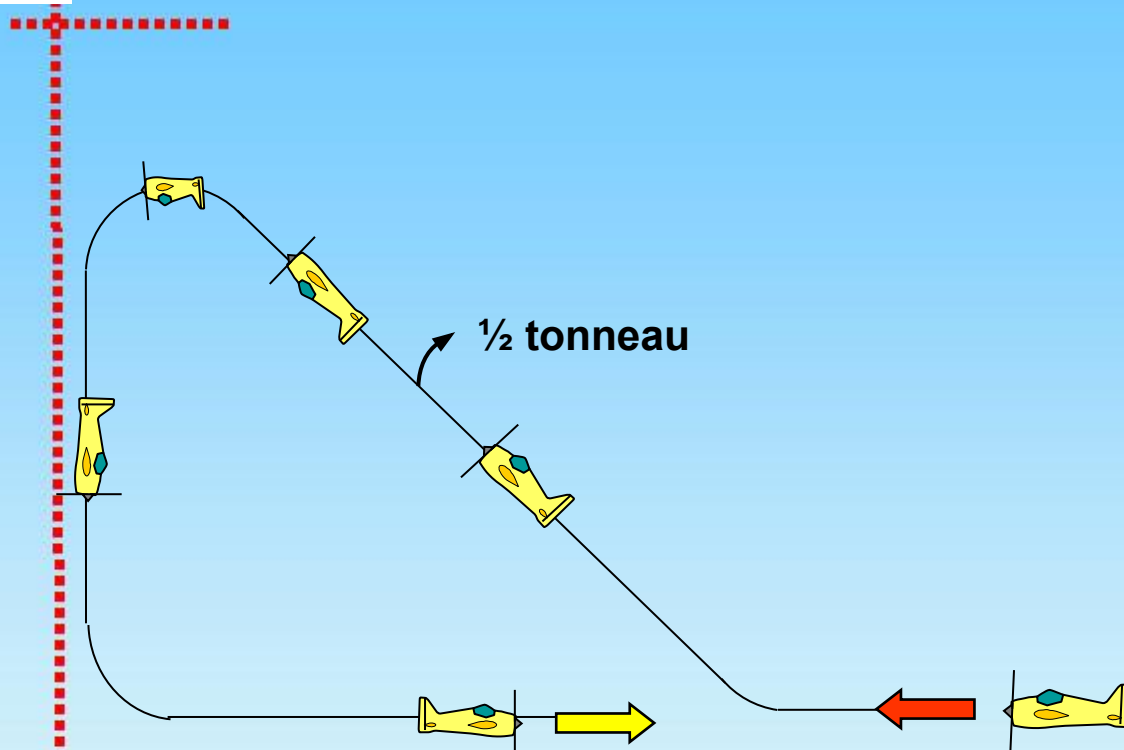

A partir d'un vol normal, le modèle exécute 1/8 de boucle de boucle tirée pour prendre une trajectoire ascendante à 45°, exécute 1/2 tonneau, exécute 3/8 de boucle tirée pour prendre une trajectoire verticale descendante, exécute 1/4 de boucle tirée, sortie en vol normal.

NAT A - 04 Aileron de requin inversé avec ½ tonneau

La hauteur d'entrée n'est pas nécessairement la même que la hauteur de sortie.

½ tonneau doit être centré sur la ligne ascendante en montée à 45°.

Tous les rayons sont égaux.

45°



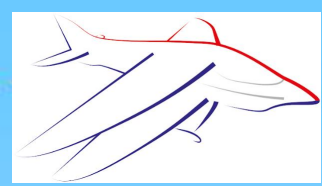

NAT A - 05 Tonneau lent

1 tonneau lent



A partir d'un vol normal, le modèle exécute une rotation lente de 360° d'au moins trois secondes autour de son axe de roulis, sortie en vol normal.



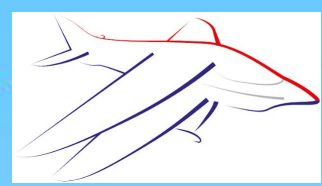

NAT A - 05 Tonneau lent

Le tonneau lent doit être centré, sur une même ligne avec un taux de roulis constant et une durée d'au moins 3 secondes.





NAT A - 06 Demi-Boucle Carrée

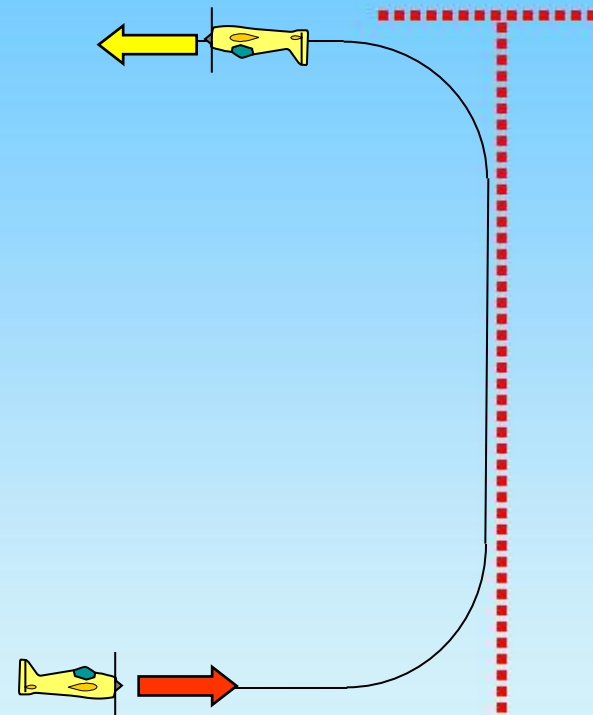

A partir d'un vol normal, le modèle exécute $\frac{1}{4}$ de boucle tirée pour prendre une trajectoire verticale ascendante, exécute $\frac{1}{4}$ de boucle tirée, sortie en vol dos.



NAT A - 06 Demi-Boucle Carrée

Tous les rayons
sont égaux.

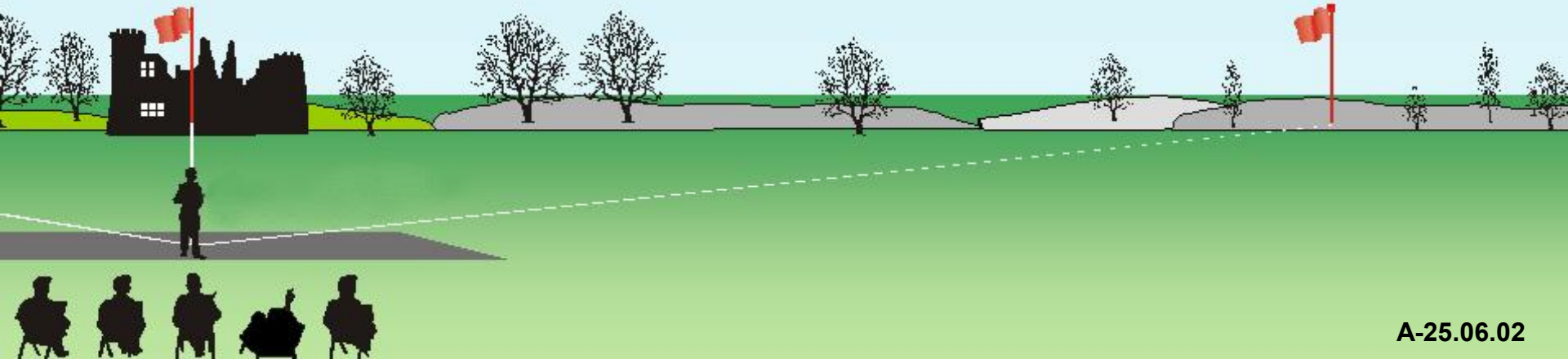
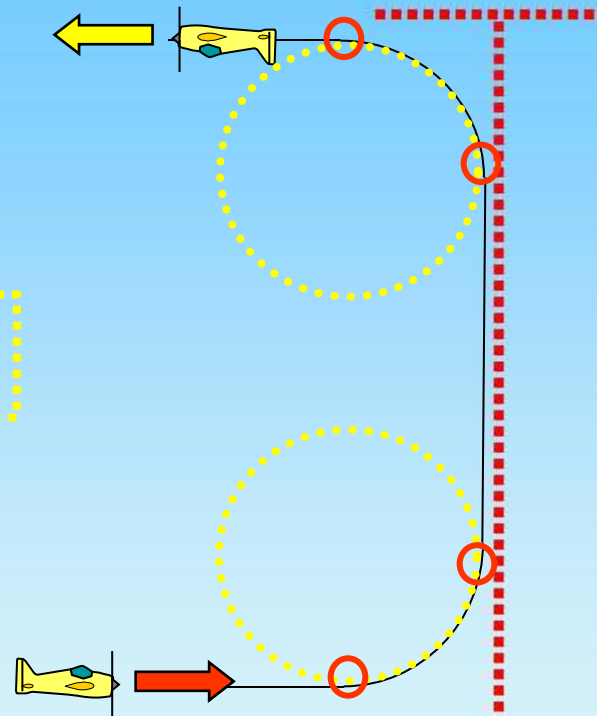



NAT A - 07 Boucle Tirée départ Haut

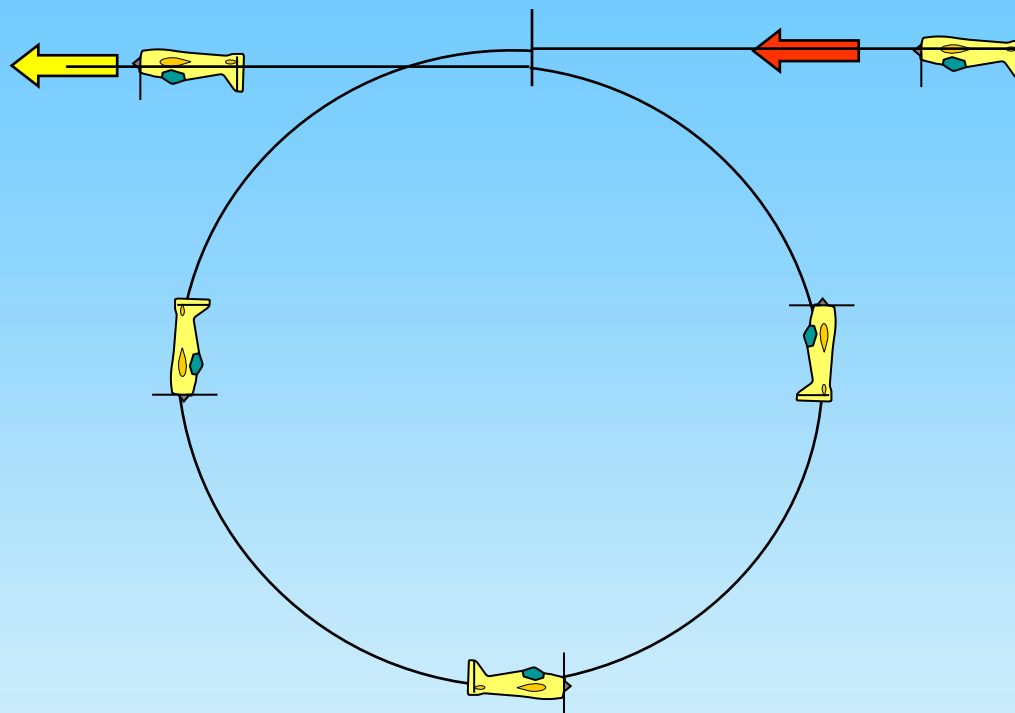

A partir d'un vol dos, le modèle exécute une boucle tirée, sortie en vol dos

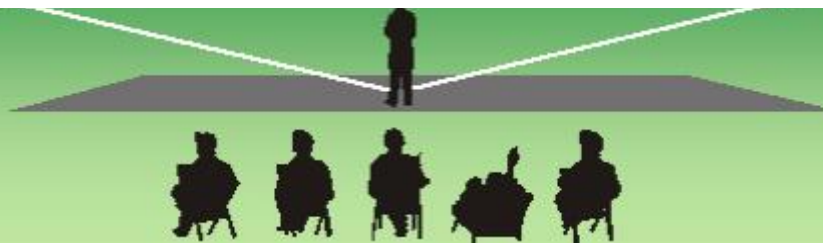



NAT A - 07 Boucle Tirée départ Haut

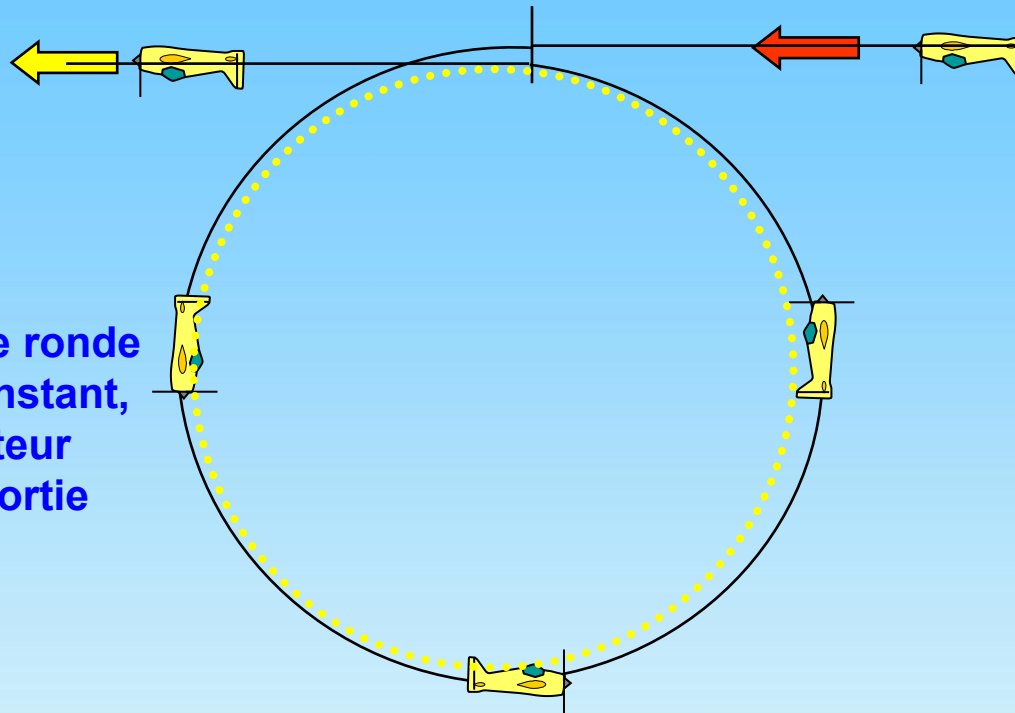

La boucle doit être ronde
avec un rayon constant,
centrée et hauteur
d'entrée et de sortie
identique.





NAT A - 08 Figure ET inversé

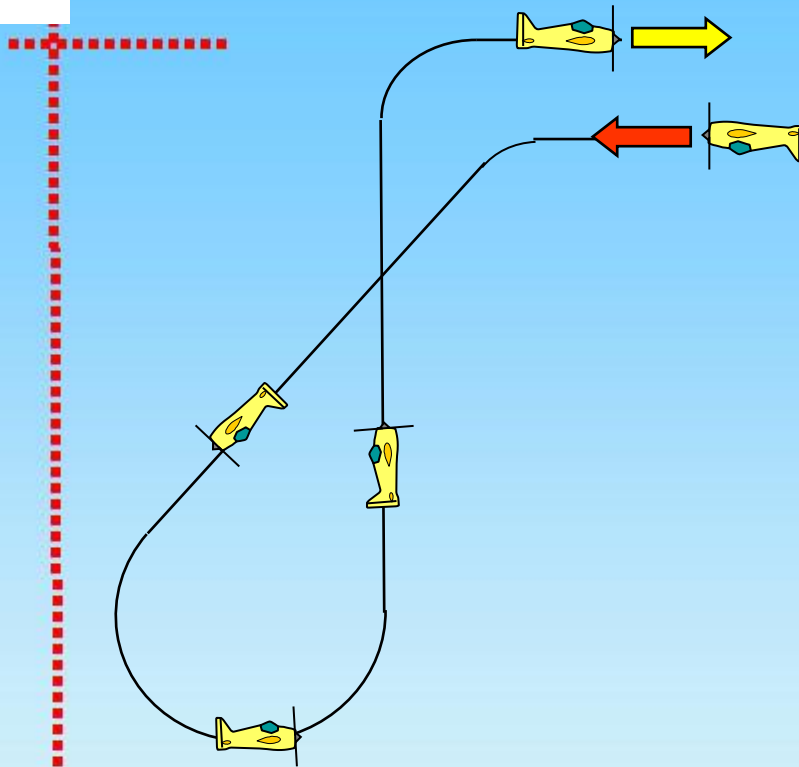

A partir d'un vol dos, le modèle exécute $\frac{1}{8}$ de boucle tirée pour prendre une trajectoire descendante à 45° , exécute ensuite $\frac{5}{8}$ de boucle tirée pour prendre une trajectoire verticale ascendante, exécute $\frac{1}{4}$ de boucle poussée, sortie en vol normal



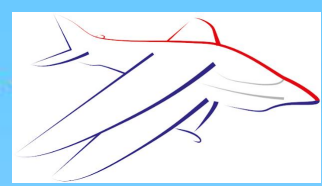

NAT A - 09 Vrille 3 tours

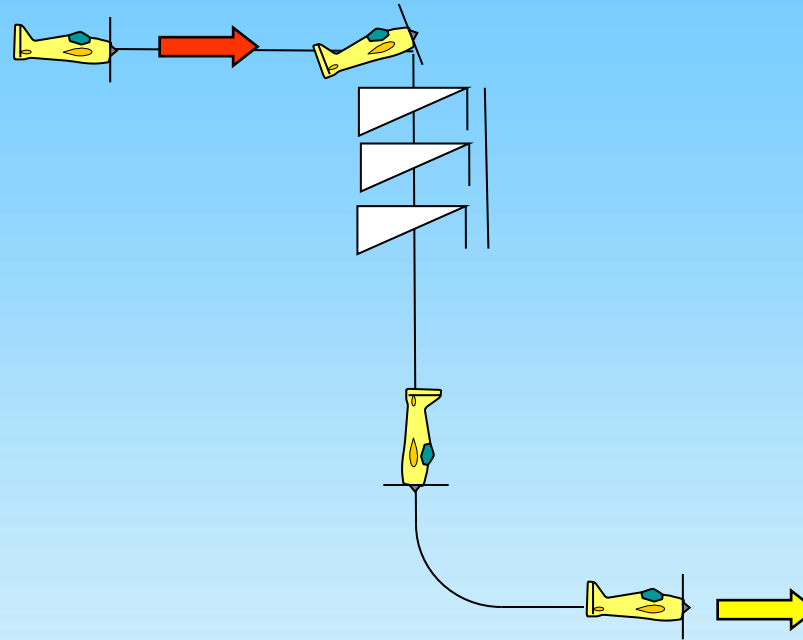

A partir d'un vol normal, le modèle exécute 3 tours de vrille, exécute une ligne droite verticale descendante, exécute $\frac{1}{4}$ de boucle tirée, sortie en vol normal.



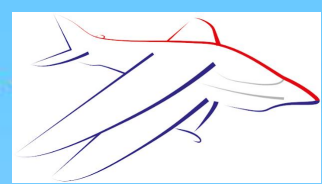

NAT A - 09 Vrille 3 tours

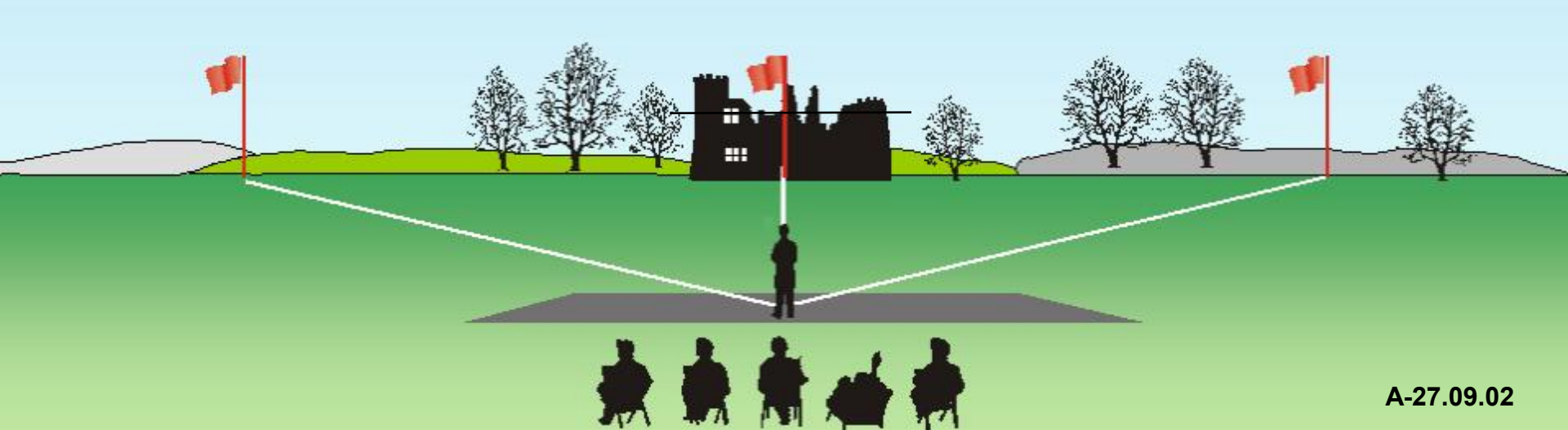
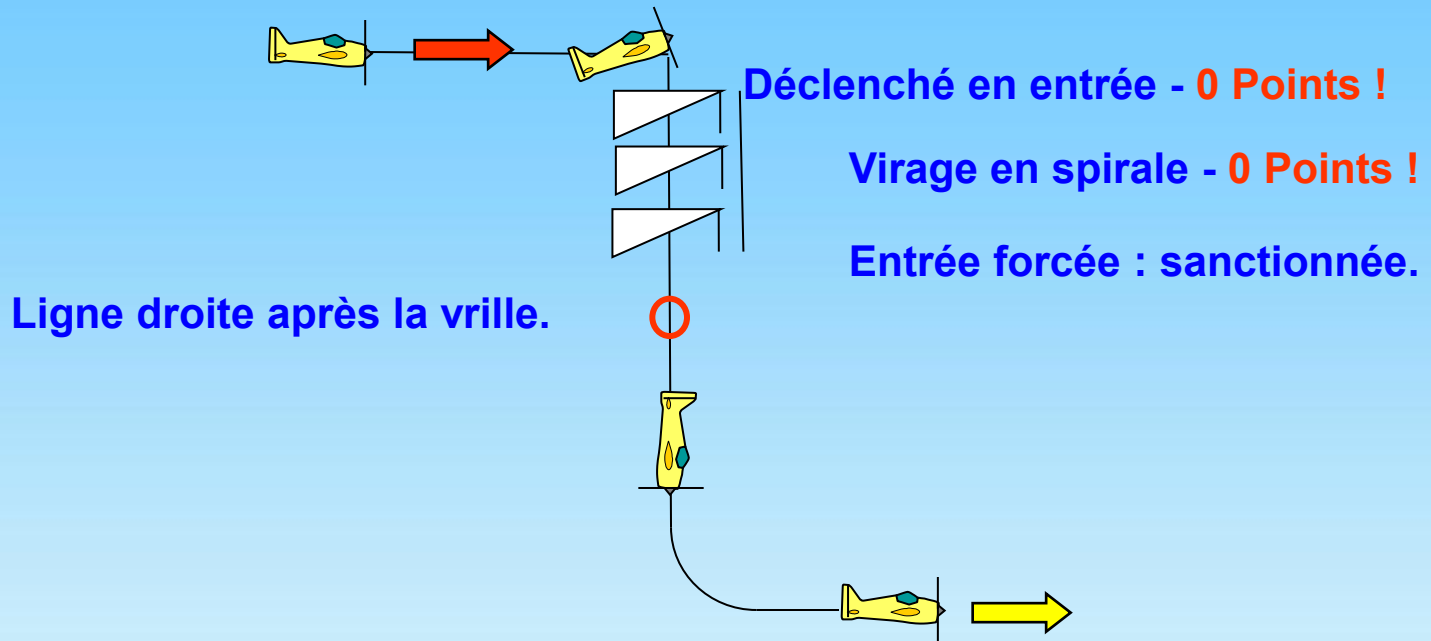

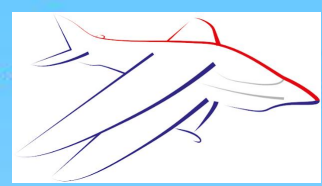

NAT A - 10 Chapeau haut de forme avec demi-tonneau en montée
Option: Chapeau haut de forme avec ¼ de tonneau en montée
et ¼ de tonneau en descente.

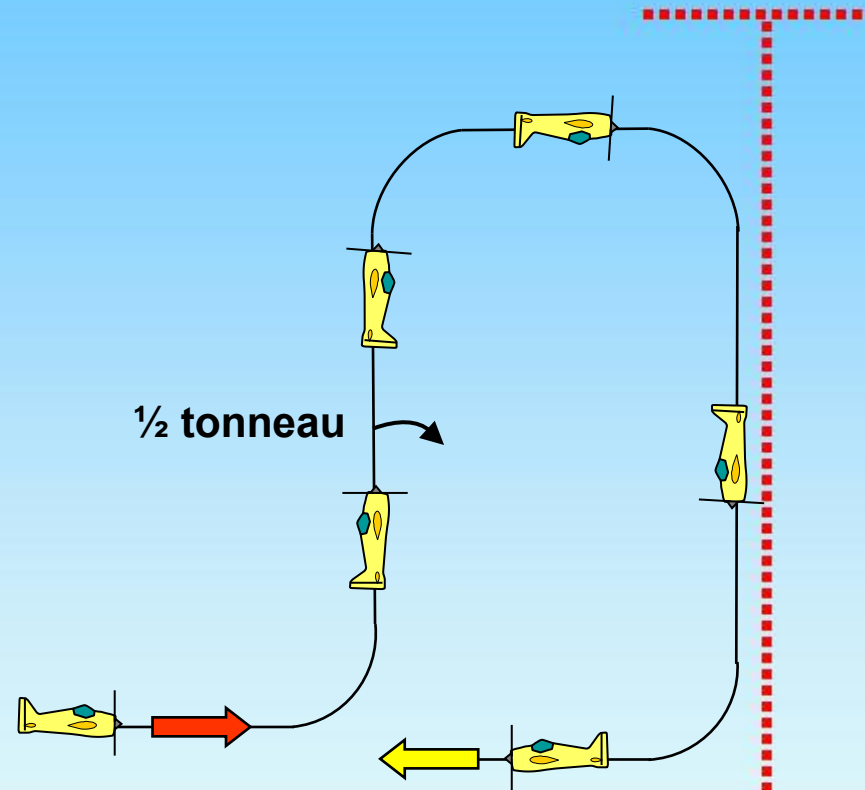

A partir d'un vol normal, le modèle exécute ¼ de boucle tirée pour prendre une trajectoire verticale ascendante, exécute ½ tonneau, exécute ¼ de boucle tirée pour prendre une trajectoire horizontale en vol dos, exécute ¼ de boucle tirée pour prendre une trajectoire verticale descendante, exécute ¼ de boucle tirée, sortie en vol normal.

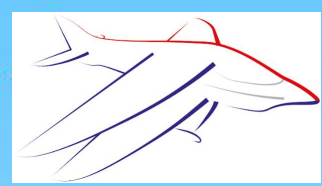

NAT A - 10 Chapeau haut de forme avec demi-tonneau en montée Option: Chapeau haut de forme avec $\frac{1}{4}$ de tonneau en montée et $\frac{1}{4}$ de tonneau en descente.

Tous les rayons
sont égaux.

$\frac{1}{2}$ tonneau au milieu de la ligne droite ascendante.

La hauteur d'entrée n'est pas
nécessairement la même que la
hauteur de sortie.

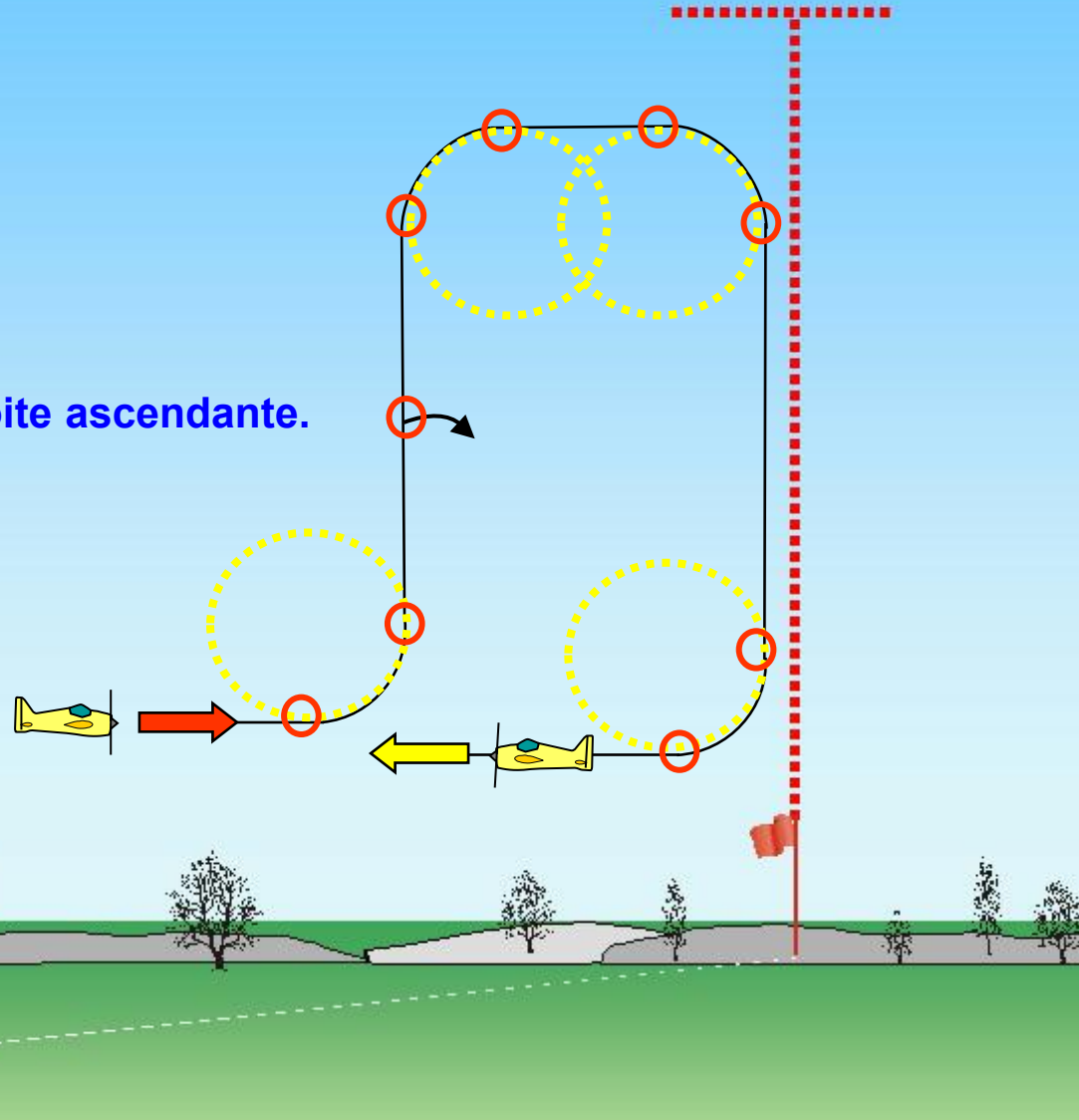

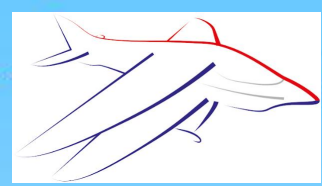

NAT A - 10 Chapeau haut de forme avec demi-tonneau en montée
Option: Chapeau haut de forme avec $\frac{1}{4}$ de tonneau en montée
et $\frac{1}{4}$ de tonneau en descente.

Option

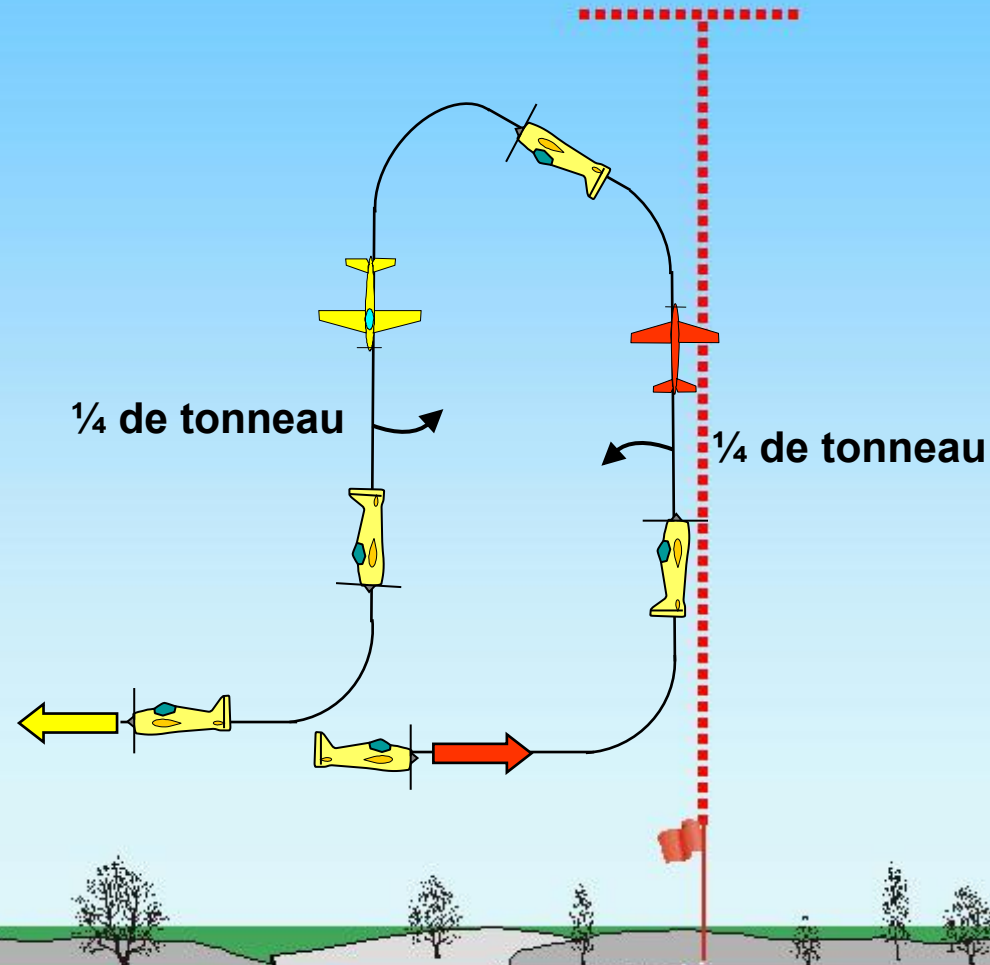

Option: A partir d'un vol normal, le modèle exécute $\frac{1}{4}$ de boucle tirée pour prendre une trajectoire ascendante verticale, exécute $\frac{1}{4}$ de tonneau, exécute $\frac{1}{4}$ de boucle tirée à éloigner ou à rapprocher pour prendre une trajectoire horizontale en vol dos, exécute $\frac{1}{4}$ de boucle tirée pour prendre une trajectoire verticale descendante, exécute $\frac{1}{4}$ de tonneau, exécute $\frac{1}{4}$ de boucle tirée, sortie en vol normal.

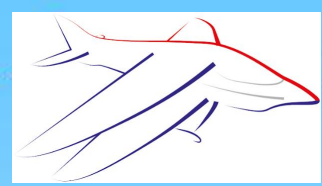

NAT A - 10 Chapeau haut de forme avec demi-tonneau en montée

Option: Chapeau haut de forme avec $\frac{1}{4}$ de tonneau en montée et $\frac{1}{4}$ de tonneau en descente.

Option

Tous les rayons
sont égaux.

$\frac{1}{4}$ tonneau au milieu de la ligne droite ascendante.

$\frac{1}{4}$ tonneau au milieu de la ligne droite descendante.

La hauteur d'entrée n'est pas
nécessairement la même que la
hauteur de sortie.

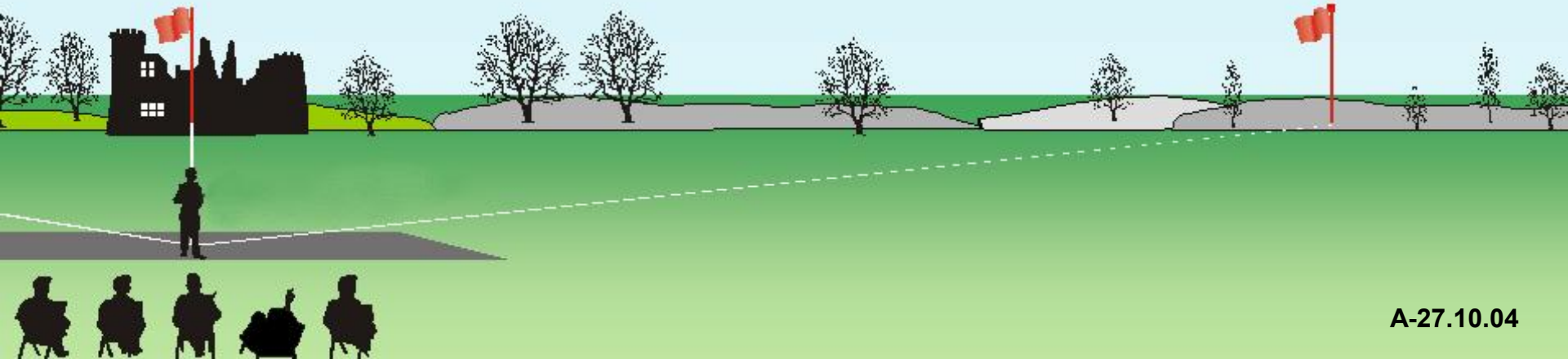
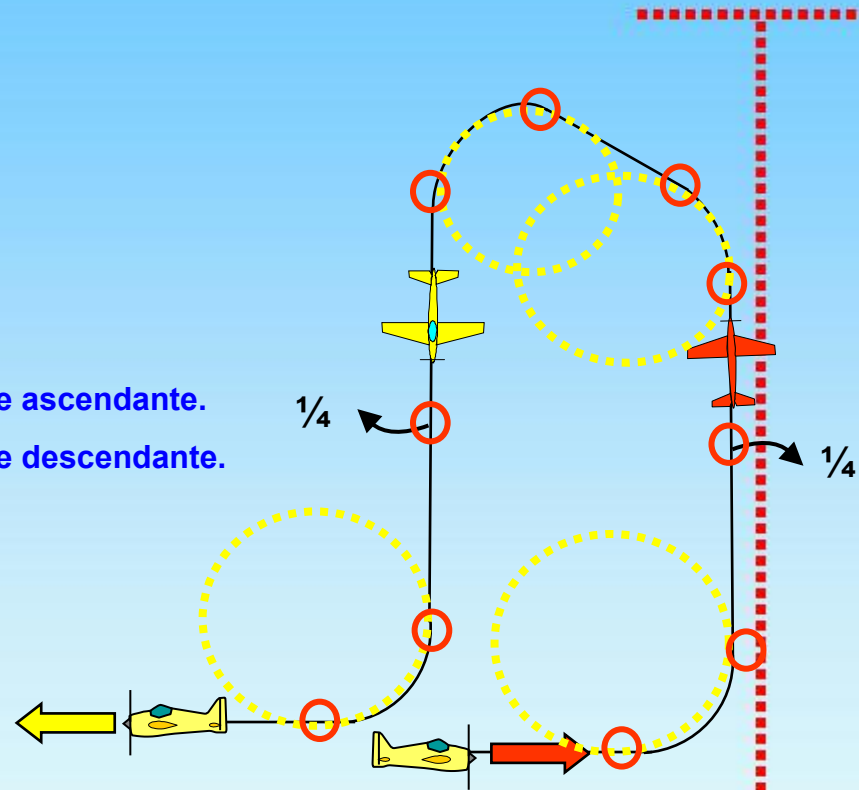

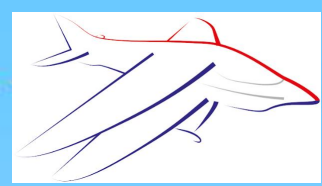

NAT A - 11 Demi-tonneau, Vol dos, Demi-tonneau

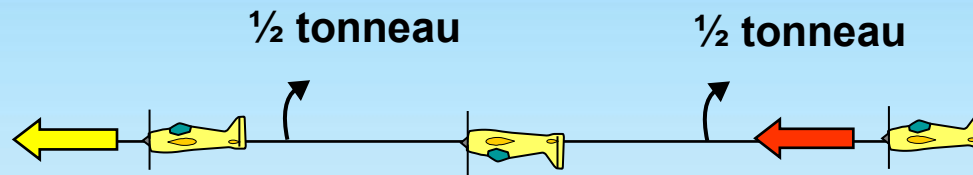

A partir d'un vol normal, le modèle exécute $\frac{1}{2}$ tonneau, exécute un vol dos, exécute $\frac{1}{2}$ tonneau dans le même sens que le précédent, sortie en vol normal.



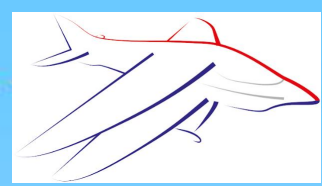

NAT A - 11 Demi-tonneau, Vol dos, Demi-tonneau

L'ensemble de la figure ($\frac{1}{2}$ tonneau, vol dos, $\frac{1}{2}$ tonneau) doit être centré et sur une ligne horizontale.

Les demi-tonneaux doivent être placés symétriquement par rapport à l'axe central.

Le taux de roulis des deux $\frac{1}{2}$ tonneaux doit être identique.

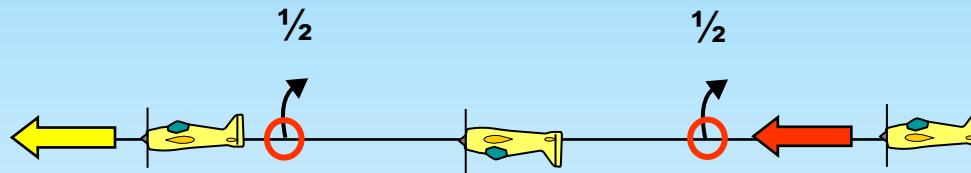



NAT A - 12 Humpty Bump +++ avec demi-tonneau

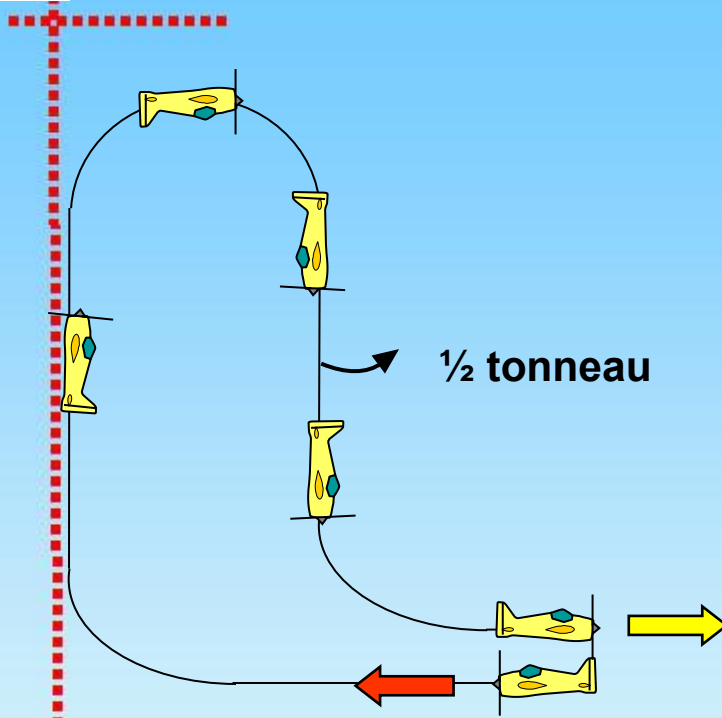

A partir d'un vol normal, le modèle exécute $\frac{1}{4}$ de boucle tirée pour prendre une trajectoire verticale ascendante, exécute $\frac{1}{2}$ boucle tirée pour prendre une trajectoire verticale descendante, exécute $\frac{1}{2}$ tonneau, exécute $\frac{1}{4}$ de boucle tirée, sortie en vol normal.





NAT A - 12 Humpty Bump +++ avec demi-tonneau

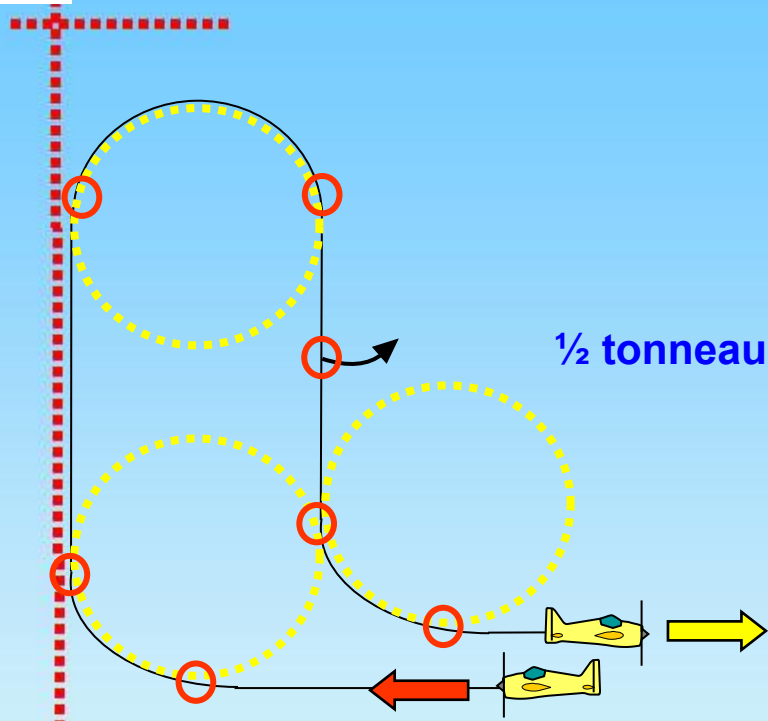

Tous les rayons
sont égaux.

1/2 tonneau au milieu de la ligne droite descendante.

La hauteur d'entrée n'est pas
nécessairement la même que la
hauteur de sortie.

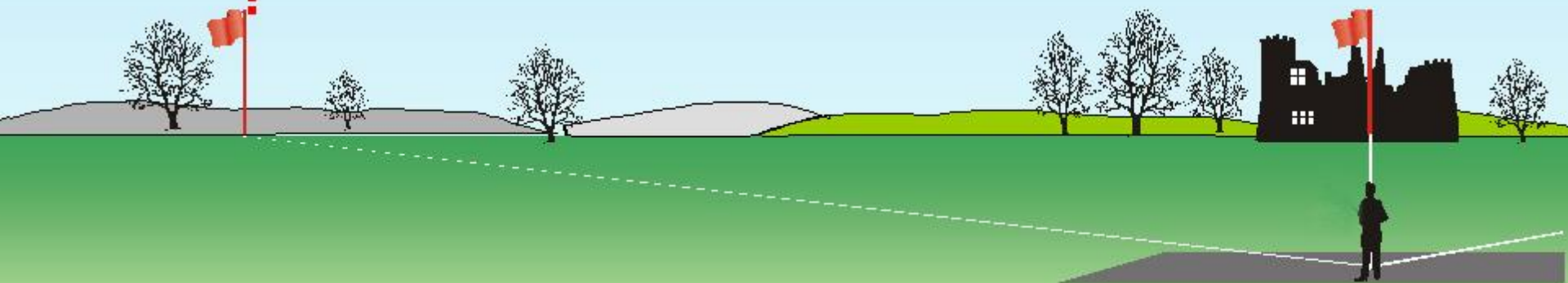

NAT A - 13 Renversement central avec $\frac{1}{4}$ de tonneau, renversement, $\frac{1}{4}$ de tonneau

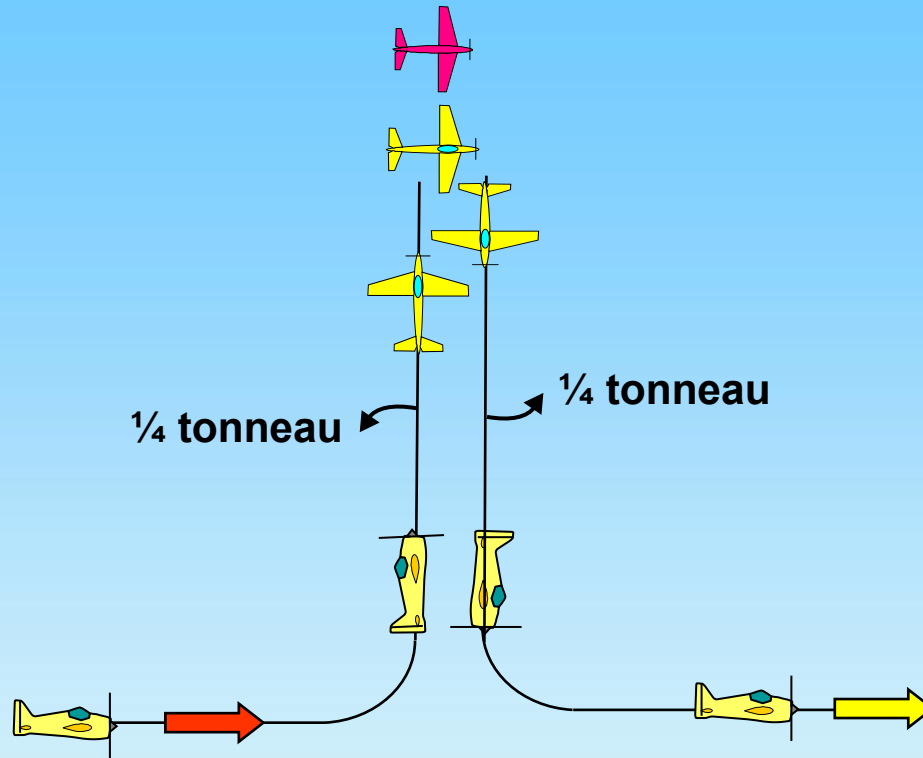
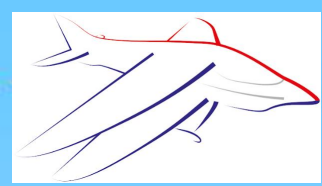

A partir d'un vol normal, au centre, le modèle exécute $\frac{1}{4}$ de boucle tirée pour prendre une trajectoire verticale ascendante, exécute $\frac{1}{4}$ de tonneau, exécute un renversement, exécute $\frac{1}{4}$ de tonneau, exécute $\frac{1}{4}$ de boucle tirée, sortie en vol normal.



NAT A - 13 Renversment central avec $\frac{1}{4}$ de tonneau, renversement, $\frac{1}{4}$ de tonneau

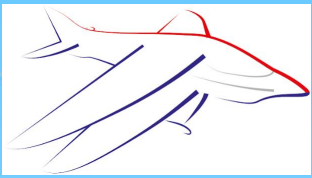

Arrêt avant le renversement

Pivotement autour du CG

Deux envergures de renversement ou plus – 0 points !

$\frac{1}{4}$ de tonneaux au centre des lignes.

La hauteur d'entrée est la même que la hauteur de sortie.

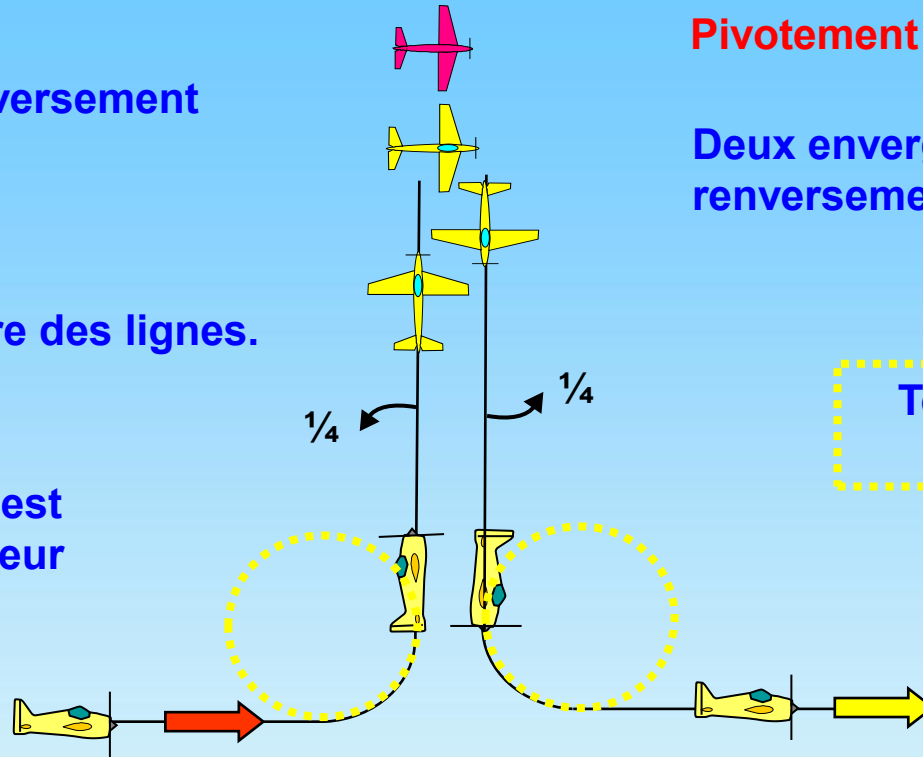

Tous les rayons sont égaux.



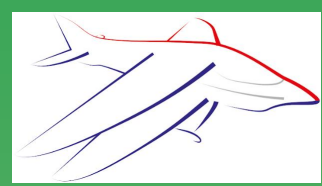

Procédure d'Aterrissage (pas jugée, pas notée)

Le sens d'atterrissage peut être différent du sens de décollage.

 **Vent**

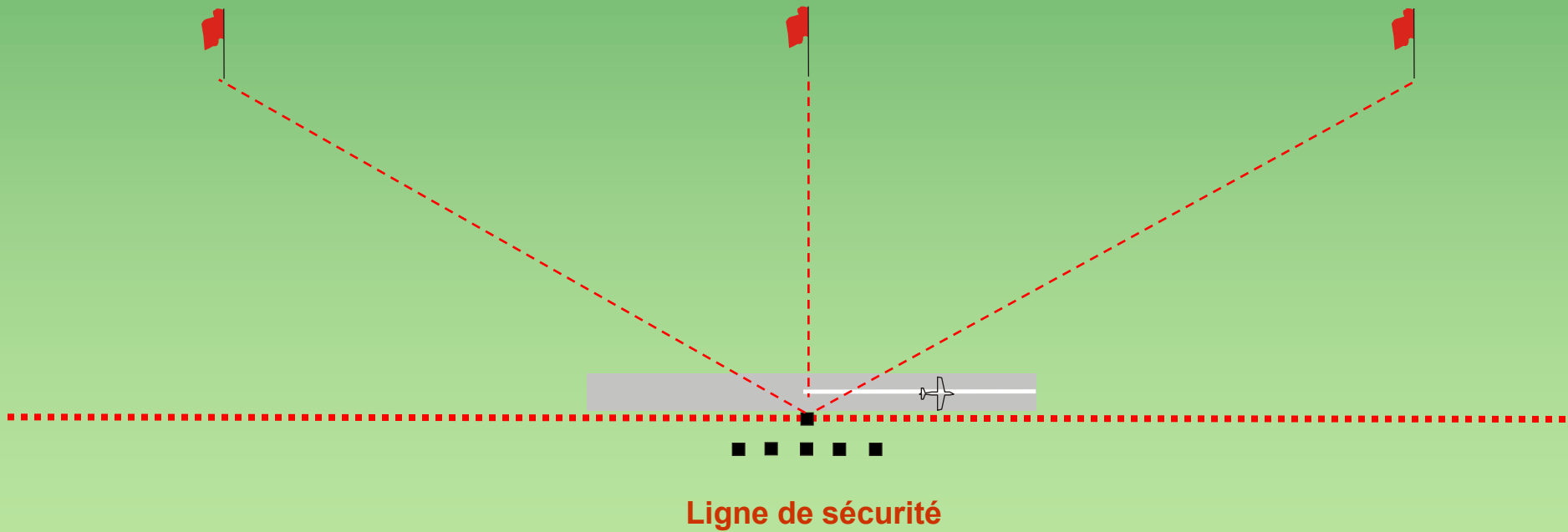

Oublie QUI vole !

(ami, rival, pilote de ton pays, pilote d'une autre nationalité)

Oublie CE QUI vole !

(2-temps, 4-temps, électrique)

REGARDE SEULEMENT LES LIGNES DESSINEES DANS LE CIEL !

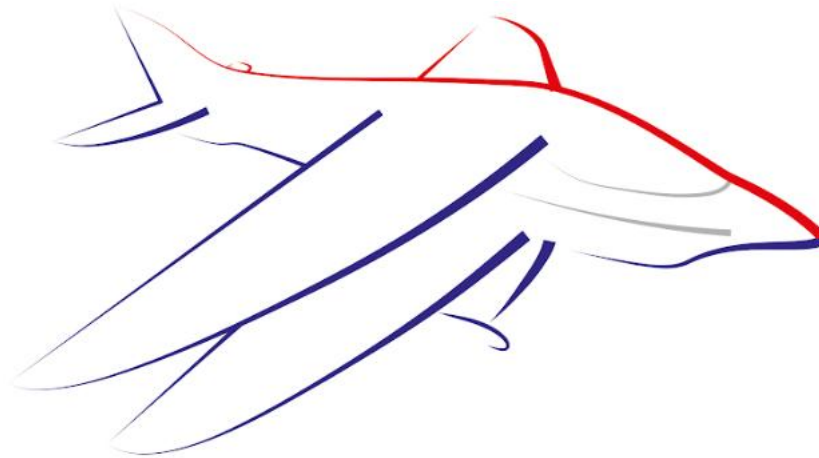

MERCI !